

**SeccoReale**

**SeccoReale**  
**ELETTRONICO**

**OLIMPIA**  
**SPLENDID**  
NUOVI SISTEMI USER FRIENDLY

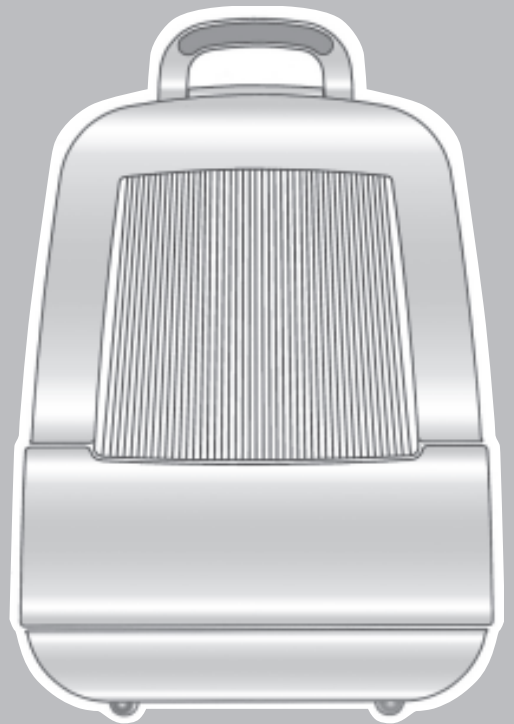

**DEUMIDIFICATORE** **I**  
ISTRUZIONI PER INSTALLAZIONE, USO E MANUTENZIONE

**DEHUMIDIFIER** **GB**  
INSTRUCTIONS FOR INSTALLATION, USE AND MAINTENANCE

**DÉSHUMIDIFICATEUR** **F**  
INSTRUCTIONS POUR L'INSTALLATION, L'EMPLOI ET L'ENTRETIEN

**ENTFEUCHTUNG** **D**  
HANDBUCH FÜR INSTALLATION, GEBRAUCH UND WARTUNG

**DESHUMIDIFICADOR** **E**  
INSTRUCCIONES PARA LA INSTALACIÓN, USO Y MANTENIMIENTO

**ONTVOCHTIGER** **NL**  
AANWIJZINGEN VOOR DE INSTALLATIE, HET GEBRUIK EN HET ONDERHOUD

**ΑΦΥΓΡΑΝΤΗΡΑΣ** **GR**  
ΕΓΧΕΙΡΙΔΙΟ ΟΔΗΓΙΩΝ ΤΟΠΟΘΕΤΗΣΗΣ ΚΑΙ ΧΡΗΣΗΣ

Grazie per la fiducia.

Avete acquistato uno dei migliori deumidificatori disponibili sul mercato.

Leggere attentamente le avvertenze contenute nel presente libretto, poiché forniscono importanti indicazioni riguardanti la sicurezza d'installazione, d'uso e di manutenzione del prodotto. Conservare con cura questo libretto per ogni ulteriore consultazione. Dopo avere tolto l'imballaggio assicurarsi dell'integrità dell'apparecchio; gli elementi dell'imballaggio non devono essere lasciati alla portata dei bambini in quanto potenziali fonti di pericolo.



#### SMALTIMENTO RIFIUTI

Il simbolo sul prodotto o sulla confezione indica che il prodotto non deve essere considerato come un normale rifiuto domestico, ma deve essere portato nel punto di raccolta appropriato per il riciclaggio di apparecchiature elettriche ed elettroniche.

Provvedendo a smaltire questo prodotto in modo appropriato, si contribuisce a evitare potenziali conseguenze negative per l'ambiente e per la salute, che potrebbero derivare da uno smaltimento inadeguato del prodotto.

Per informazioni più dettagliate sul riciclaggio di questo prodotto, contattare l'ufficio comunale, il servizio locale di smaltimento rifiuti o il negozio in cui è stato acquistato il prodotto.

Questa disposizione è valida solamente negli Stati membri dell'UE.

#### IDENTIFICAZIONE DELLE PARTI PRINCIPALI

- 1) Pannello comandi.
- 2) Filtro dell'aria con griglia.
- 3) Tanica raccolta condensa.
- 4) Maniglia di spostamento.

Thank you for your custom.

You have purchased one of the best dehumidifiers available on the market.

Read this manual carefully as it gives important information for safe installation, operation and maintenance of the appliance.

Keep the manual carefully for future reference.

After removing the packaging, check that the appliance is in perfect condition.

The packaging materials must not be left within reach of children as they can be dangerous.

#### DISPOSAL

This symbol on the product or its packaging indicates that the appliance cannot be treated as normal domestic trash, but must be handed in at a collection point for recycling electric and electronic appliances.

Your contribution to the correct disposal of this product protects the environment and the health of your fellow men. Health and the environment are endangered by incorrect disposal.

Further information about the recycling of this product can be obtained from your local town hall, your refuse collection service, or in the store at which you bought the product.

This regulation is valid only in EU member states.

#### MAIN PARTS

- 1) Control panel.
- 2) Air filter with grid.
- 3) Condensate collection tank.
- 4) Handle for moving.

Nous vous remercions de votre confiance.

Vous venez d'acheter l'un des meilleurs déshumidificateurs disponibles sur le marché. Lire attentivement les mises en garde contenues dans le présent livret car elles contiennent des indications importantes en matière de sécurité d'installation, d'utilisation et d'entretien du produit. Conserver soigneusement le présent livret pour toute consultation ultérieure. Après avoir retiré l'emballage, s'assurer que l'appareil est en parfait état. Les éléments de l'emballage ne doivent pas être laissés à portée des enfants pour qu'ils représentent des sources potentielles de danger.

#### ELIMINATION

Ce symbole apposé sur le produit ou son emballage indique que ce produit ne doit pas être jeté au titre des ordures ménagères normales, mais doit être remis à un centre de collecte pour le recyclage des appareils électriques et électroniques.

En contribuant à une élimination correcte de ce produit, vous protégez l'environnement et la santé d'autrui. L'environnement et la santé sont mis en danger par une élimination incorrecte du produit.

Pour toutes informations complémentaires concernant le recyclage de ce produit, adressez-vous à votre municipalité, votre service des ordures ou au magasin où vous avez acheté le produit.

Cette consigne n'est valable que pour les états membres de l'UE.

#### IDENTIFICATION DES PRINCIPAUX ÉLÉMENTS

- 1) Tableau de commande.
- 2) Filtre à air avec grille.
- 3) Bidon de recueil de la condensation.
- 4) Poignée pour le déplacement.

Wir danken für Ihr Vertrauen.

Sie haben einen der besten Entfeuchter gekauft, den es am Markt gibt.

Lesen Sie bitte die Anleitungen des vorliegenden Handbuchs aufmerksam durch, da sie wichtige Angaben für eine sichere Installation, Bedienung und Wartung enthalten. Bewahren Sie das Handbuch sorgfältig auf, damit Sie es bei Bedarf stets zur Hand haben.

Überprüfen Sie das Gerät nach dem Auspacken auf einwandfreien Zustand.

Die Verpackungsrückstände nie in Reichweite von Kindern lassen, da sie für diese eine Gefahrenquelle darstellen.

#### ENTSORGUNG

Dieses Symbol auf dem Produkt oder seiner Verpackung weist darauf hin, dass dieses Produkt nicht als normaler Haushaltsabfall zu behandeln

ist, sondern an einem Sammelpunkt für das Recycling von elektrischen und elektronischen Geräten abgegeben werden muss.

Durch Ihren Beitrag zum korrekten Entsorgen dieses Produktes schützen Sie die Umwelt und die Gesundheit Ihrer Mitmenschen. Umwelt und Gesundheit werden durch falsches Entsorgen gefährdet.

Weitere Informationen über das Recycling dieses Produktes erhalten Sie von Ihrem Rathaus, Ihrer Müllabfuhr oder dem Geschäft, in dem Sie das Produkt gekauft haben. Diese Vorschrift ist nur gültig für Mitgliedstaaten der EU.

#### DIE WICHTIGSTEN BAUTEILE

- 1) Bedientafel.
- 2) Luftfilter mit Gitter.
- 3) Kondenswasserbehälter.
- 4) Verschiebegriff.



Gracias por la confianza depositada. Han adquirido uno de los mejores deshumidificadores disponibles en el mercado. Lean atentamente las advertencias contenidas en el presente manual, ya que proporcionan importantes indicaciones relativas a la seguridad de instalación, de uso y mantenimiento del producto. Conserven con cuidado este manual para consultas posteriores. Una vez quitado el embalaje, verifiquen que el aparato esté íntegro, los elementos del embalaje no deben dejarse al alcance de los niños ya que son potenciales fuentes de peligro.

**DESGUACE**

Este símbolo sobre el producto o su embalaje, indica que el mismo no puede ser tratado como residuo doméstico habitual, sino debe ser entregado en un punto de recogida para el reciclado de aparatos eléctricos y electrónicos. Con su contribución para el desguace correcto de este producto, protegerá el medio ambiente y la salud de sus prójimos. Con un desguace erróneo, se pone en riesgo el medio ambiente y la salud. Otras informaciones sobre el reciclado de este producto las obtendrá de su ayuntamiento, recogida de basura o en el comercio donde haya adquirido el producto. Esta norma es válida únicamente para los estados miembros de la UE.

**IDENTIFICACIÓN DE LAS PARTES PRINCIPALES**

- 1) Panel de mandos.
- 2) Filtro de aire con rejilla.
- 3) Recipiente de recogida de la condensación.
- 4) Manilla de desplazamiento.

*Wij danken u voor het vertrouwen dat u in ons gesteld heeft. U heeft één van de beste ontvochtigers gekocht die er op de markt zijn. Lees deze handleiding aandachtig door omdat er belangrijke informatie voor een veilige installatie, een veilig gebruik en een veilig onderhoud van het product in staat. Bewaar de handleiding goed zodat u hem altijd bij de hand heeft en indien nodig kunt raadplegen. Controleer nadat u het apparaat uit de verpakking gehaald heeft of het apparaat intact is; het verpakkingsmateriaal mag niet binnen het bereik van kinderen gehouden worden omdat dit een bron van gevaar kan zijn.*

**VERWIJDERING SI**

*Dit symbool op het product of de verpakking geeft aan dat dit product niet via het normale huisvuil mag worden verwijderd, maar bij een centrale verzamelplaats voor de recycling van elektrische en elektronische apparaten moet worden afgegeven. Wanneer u dit product op de juiste manier verwijdert, draagt u bij aan een beter milieu en de gezondheid van uw medemens. Het milieu en de gezondheid worden door een onjuiste verwijdering in gevaar gebracht. Aanvullende informatie over de recycling van dit product ontvangt u bij uw gemeentehuis, uw vuilophaaldienst of de winkel waar u dit product hebt gekocht. Dit voorschrift geldt alleen voor EU-lidstaten.*

**IDENTIFICATIE VAN DE BELANGRIJKSTE ONDERDELEN**

- 1) Bedieningspaneel.
- 2) Luchtfilter met rooster.
- 3) Condensopvangbak.
- 4) Handvat voor verplaatsing.

Ευχαριστούμε για την εμπιστοσύνη που δείξατε. Έχετε αγοράσει έναν από τους καλύτερους αφυγραντήρες της αγοράς. Διαβάστε προσεκτικά τις προειδοποιήσεις που περιέχει το εγχειρίδιο αυτό καθώς παρέχουν σημαντικές υποδείξεις σχετικά με την ασφαλή εγκατάσταση, χρήση και συντήρηση του προϊόντος. Φυλάξτε με προσοχή το εγχειρίδιο αυτό για να το συμβουλευτείτε στο μέλλον. Αφού αφαιρέσετε την συσκευασία βεβαιωθείτε για την ακεραιότητα της συσκευής τα υλικά της συσκευασίας πρέπει να τα αφήσετε μακριά από παιδιά καθώς αποτελούν πιθανές πηγές κινδύνου.

**ΔΙΑΘΕΣΗ ΑΠΟΒΛΗΤΩΝ**

Το σύμβολο επάνω στο προϊόν ή επάνω στη συσκευασία του δείχνει ότι το προϊόν δεν πρέπει να θεωρηθεί ως ένα απλό οικιακό απόβλητο, αλλά πρέπει να το πάτε στο κατάλληλο σημείο συλλογής για την ανακύκλωση ηλεκτρικών και ηλεκτρονικών εξοπλισμών. Φροντίζοντας για την κατάλληλη διάθεση του προϊόντος αυτού, συμβάλλετε στην αποφυγή πιθανών αρνητικών επιπτώσεων για το περιβάλλον και για την υγεία, οι οποίες θα μπορούσαν να προκληθούν από την ανάρμωση απόσυρση του προϊόντος. Για πιο λεπτομερείς πληροφορίες σχετικά με την ανακύκλωση του προϊόντος αυτού, επικοινωνήστε με τη δημοτική υπηρεσία, την τοπική υπηρεσία διάθεσης αποβλήτων ή με το κατάστημα από το οποίο αγοράσατε το προϊόν. Η πρόβλεψη αυτή ισχύει μόνο για τα Κράτη μέλη της ΕΕ.

**ΠΡΟΣΔΙΟΡΙΣΜΟΣ ΤΩΝ ΚΥΡΙΩΝ ΜΕΡΩΝ**

- 1) Πίνακας ελέγχου.
- 2) Φίλτρο του αέρα με πλέγμα.
- 3) Δοχείο συλλογής συμπύκνωσης.
- 4) Χερούλι μεταφοράς.



## PRINCIPIO DI FUNZIONAMENTO

L'aria umida aspirata dal ventilatore attraversa una serpentina refrigerata che provoca la condensazione dell'umidità in gocce d'acqua raccolte nella sottostante tanica. Il compressore frigorifero alterna fasi di accensione a fasi di spegnimento a secondo delle impostazioni selezionate.



### AVVERTENZE

- Per impedire danneggiamenti al compressore ogni partenza è ritardata di 3 minuti rispetto all'ultimo spegnimento.
- Questo apparecchio dovrà essere destinato solo all'uso per il quale è stato espressamente concepito, e cioè per deumidificare gli ambienti dove viene installato. Ogni altro uso è da considerarsi improprio e quindi pericoloso. Il costruttore non può essere considerato responsabile per eventuali danni derivanti da usi impropri, erronei ed irragionevoli.
- In caso di guasto e/o di cattivo funzionamento dell'apparecchio, spegnerlo e non manometterlo. Per l'eventuale riparazione rivolgersi esclusivamente ai centri di assistenza tecnica autorizzati dal costruttore e richiedere l'utilizzo di ricambi originali. Il mancato rispetto di quanto sopra può compromettere la sicurezza dell'apparecchio.
- Non permettete che l'apparecchio sia usato da bambini o da incapaci senza sorveglianza.
- Non usare prolunghe, se non con particolare cautela, in locali adibiti a bagno o doccia.
- Non installare l'apparecchio in ambienti dove l'aria può contenere gas, olio, zolfo o in prossimità di fonti di calore.
- Non appoggiare oggetti pesanti o caldi sopra l'apparecchio.
- Nel caso in cui si decida di non utilizzare più un apparecchio di questo tipo, si raccomanda di renderlo inoperante tagliando il cavo di alimentazione, dopo avere staccato la spina dalla presa di corrente. Si raccomanda inoltre di rendere innocue quelle parti dell'apparecchio suscettibili di costituire un pericolo, specialmente per i bambini che potrebbero servirsi dell'apparecchio fuori uso per i propri giochi.



**ATTENZIONE !!!**  
QUESTO PRODOTTO CONTIENE GAS REFRIGERANTE ECOLOGICO R134A CON CARATTERISTICA DI O.D.P.=0 (POTENZIALE IMPOVERIMENTO OZONO).

## OPERATING PRINCIPLE

*Humid air sucked in by the fan passes through a cooled coil. This causes the humidity to condense into water droplets, which are collected in the tank below. The refrigeration compressor alternates on and off phases depending on the settings selected.*

### WARNINGS

- *To prevent damage to the compressor, the appliance is unable to start for 3 minutes after being turned off.*
- *This appliance must be used solely for the specific purpose for which it was designed, i.e. for dehumidifying rooms in which it is installed. All other uses are to be considered inappropriate and therefore dangerous. The manufacturer will not be held responsible for personal injury or damage to property caused by inappropriate, incorrect or unreasonable use.*
- *In the event of a breakage or malfunction of the appliance, turn it off and do not attempt to repair it. For repair work contact solely the technical service centres authorised by the manufacturer and ask for original spare parts to be used. Failure to do this can affect the safety of the appliance.*
- *Do not allow the appliance to be used by children or disabled people without supervision.*
- *Do not use extension cables in bathrooms or showers without taking special precautions.*
- *Do not install the appliance in areas where the air may contain gas, oil or sulphur, or near heat sources.*
- *Do not place heavy or hot objects on top of the appliance.*
- *If you no longer wish to use this appliance, it must be made inoperative by cutting the power supply cable after removing the plug from the power socket. Hazardous parts of the appliance must be rendered harmless, especially as there is a risk of children playing with it.*

**WARNING!!**  
THIS PRODUCT CONTAINS ECOLOGICAL REFRIGERANT GAS R134A WITH O.D.P. = 0 (OZONE DEPLETION POTENTIAL).

## PRINCIPES DE FONCTIONNEMENT

L'air humide aspiré par le ventilateur, traverse un serpentin réfrigérant qui provoque la condensation de l'humidité en gouttes d'eau recueillies dans un bidon situé au-dessous. Le compresseur frigorifique alterne des phases d'allumage à des phases d'extinction, selon les paramètres sélectionnés.

### MISES EN GARDE

- Pour éviter d'endommager le compresseur, chaque départ est retardé de 3 minutes par rapport à la dernière extinction.
- Cet appareil ne doit être destiné qu'au seul usage pour lequel il a été conçu, à savoir la déshumidification des pièces dans lesquelles il est installé. Tout autre usage est considéré comme improprie et donc dangereux. Le constructeur ne peut être tenu responsable des éventuels dégâts provoqués par un usage improprie, erroné ou déraisonnable.
- En cas de panne et/ou de mauvais fonctionnement de l'appareil, l'éteindre et ne pas tenter de le manipuler. Pour toute réparation, s'adresser exclusivement aux services après-vente agréés par le constructeur et exiger l'utilisation de pièces de rechange originales. Le non-respect de ce qui précède peut compromettre la sécurité de l'appareil.
- Interdire l'utilisation sans surveillance de l'appareil aux enfants ainsi qu'aux handicapés.
- Ne pas utiliser de rallonges, sinon avec une prudence particulière, dans les salles de bains et les salles d'eau.
- Ne pas installer l'appareil dans des pièces où l'air peut contenir du gaz, de l'huile, du soufre ni à proximité de sources de chaleur.
- Ne pas appuyer d'objets lourds ou chauds sur l'appareil.
- Si vous décidez de ne plus utiliser un appareil de ce type, il est recommandé de le mettre hors d'usage en coupant le câble d'alimentation, après avoir débranché la fiche de la prise de courant. Il est en outre recommandé de rendre inoffensives les éléments de l'appareil susceptibles de constituer un danger, notamment pour les enfants, qui pourraient se servir de l'appareil hors d'usage pour jouer.

**ATTENTION!!!**  
CE PRODUIT CONTIENT DU GAZ REFRIGERANT ECOLOGIQUE R134A REPENDANT AUX CARACTERISTIQUES DE O.D.P.=0 (APPAUVRISSMENT POTENTIEL DE L'OZONE).

## FUNKTIONSPRINZIP

Die zu entfeuchtende Luft wird vom Ventilator angesaugt. Dabei wird sie in einem Wärmeaustauscher soweit abgekühlt, daß ein Teil der in ihr enthaltenen Feuchtigkeit kondensiert (Taupunktunterschreitung). Das Kondenswasser tropft an in den darunterstehenden Behälter ab. Der Kühlkompressor wechselt die Ein- und Ausschaltphasen je nach ausgewählter Einstellung ab.

### WICHTIGE HINWEISE

- Das Gerät startet 3 Minuten nach der letzten Abschaltung, um Folgeschäden des Verdichters zu vermeiden.
- Dieses Gerät dient ausschließlich zum Entfeuchten von Räumen. Jeder andere Einsatz ist bestimmungswidrig und daher gefährlich. Der Hersteller haftet nicht für Folgeschäden, die durch unsachgemäße, falsche und unangemessene Erwendung entstehen können.
- Bei Betriebsstörungen keine eigenmächtigen Eingriffe vornehmen, sondern das Gerät ausschalten. Etwaige Reparaturen dürfen ausschließlich von den Vertrags-Servicezentren und unter Verwendung von Originalersatzteilen ausgeführt werden. Bei Zuwiderhandeln ist die Betriebssicherheit des Gerätes gefährdet.
- Das Gerät darf nicht von Kindern oder von Personen, die die Funktion nicht kennen, ohne Beaufsichtigung benutzt werden.
- Bei Verwendung von Verlängerungen in Feuchträumen ist größte Achtsamkeit geboten.
- Das Gerät nie in Räumen mit gas-, öloder schwefelhaltiger Luft und auch nicht in der Nähe von Wärmequellen installieren.
- Keine schweren oder heißen Gegenstände auf das Gerät legen.
- Bei der Entsorgung des Gerätes das Netzkabel durchschneiden und alle Teile entfernen, mit denen Kinder spielen und sich dabei verletzen können.

**ACHTUNG!!**  
DIESES PRODUKT ENTHÄLT UMWELTFREUNDLICHES KÄLTEMITTEL R134A, MIT EINEM O.D.P. = 0.

**PRINCIPIO DE  
FUNCIONAMIENTO**

El aire húmedo aspirado por el ventilador atraviesa un serpentín refrigerado que provoca la condensación de la humedad en gotas de agua recogidas en el recipiente inferior. El compresor frigorífico alterna las fases de encendido a las fases de apagado según las programaciones seleccionadas

**ADVERTENCIAS**

- Para impedir que se dañe el compresor, cada puesta en marcha se retarda 3 minutos respecto al último apagado.
- Este aparato tiene que ser destinado solamente al uso para el cual ha sido expresamente concebido, es decir para deshumidificar los ambientes donde se instala. Otro empleo se considera impropio y por tanto peligroso. El fabricante no podrá ser considerado responsable por eventuales daños derivados de usos inadecuados, erróneos e irrazonables.
- En caso de avería y/o mal funcionamiento del aparato, apágelo y eviten toda manipulación. Para eventuales reparaciones diríjense solamente a un centro de asistencia técnica autorizado por el fabricante y soliciten el empleo de piezas de recambio originales. La falta de respeto de todo lo antes expuesto puede poner en peligro la seguridad del aparato.
- No permitan que los niños o personas inhábiles usen el aparato sin vigilancia.
- No usen, sino con especial cuidado, prolongaciones en ambientes destinados a cuartos de baño o duchas.
- No instalen el aparato en ambientes donde el aire pueda contener gas, aceite, azufre o cerca de fuentes de calor.
- No apoyen objetos pesados o calientes sobre el aparato.
- En caso de que se decida no utilizar más un aparato de este tipo se recomienda utilizarlo cortando el cable de alimentación, después de haber quitado el enchufe de la toma de corriente. Se recomienda además no utilizar las partes del aparato susceptibles de constituir un peligro, especialmente para los niños que podrían usar el aparato fuera de sus propios juegos.

**¡ATENCIÓN!  
ESTE PRODUCTO CONTIENE  
GAS REFRIGERANTE  
ECOLÓGICO, R 134A CON  
CARACTERÍSTICA DE  
O.D.P.=0 (POTENCIAL  
EMPROBRECIMIENTO DEL  
OZONO).**

**WERKINGSPRINCIPE**

De vochtige lucht die door de ventilator aangezogen wordt stroomt door een koelspiraal waardoor de vochtigheid condenseert in druppels water die in de bak eronder opgevangen worden. De koelcompressor wisselt fasen van inschakeling en fasen van uitschakeling af op grond van de geselecteerde instellingen.

**BELANGRIJKE AANWIJZINGEN**

- *Om beschadiging van de compressor te voorkomen is elke start 3 minuten vertraagd nadat het apparaat de laatste keer uitgeschakeld is.*
- *Dit apparaat mag uitsluitend gebruikt worden voor het doel waarvoor het apparaat uitdrukkelijk bestemd is, d.w.z. het ontvochtigen van de ruimten waarin het apparaat geïnstalleerd wordt. Elk ander gebruik dient als ongeschikt en dus als gevaarlijk beschouwd te worden. De fabrikant kan op geen enkele wijze aansprakelijk gesteld worden voor eventueel persoonlijk letsel of materiële schade die veroorzaakt is door ongeschikt, onjuist of onredelijk gebruik.*
- *In geval van storingen en/ of slechte werking van het apparaat, moet u het apparaat uitzetten en er niet zelf aan proberen te sleutelen. Voor eventuele reparaties mag u zich uitsluitend tot de bevoegde technische servicecentra van de fabrikant wenden en om het gebruik van originele reserveonderdelen vragen. Wordt het bovenstaande niet in acht genomen dan kan de veiligheid van het apparaat hierdoor in gevaar gebracht worden.*
- *Laat het apparaat niet zonder toezicht door kinderen gebruiken of door personen die er geen verstand van hebben.*
- *Gebruik geen verlengsnoeren in douches of badkamers tenzij de grootst mogelijke voorzichtigheid betracht wordt.*
- *Installeer het apparaat niet in vertrekken waar de lucht gas, olie of zwavel kan bevatten en ook niet in de buurt van warmtebronnen.*
- *Leg geen zware of hete voorwerpen bovenop het apparaat.*
- *Als u besluit om het apparaat af te clanken wordt geadviseerd om het apparaat onwerkzaam te maken door, nadat u de stekker uit het stopcontact gehaald heeft, het elektrische snoer doorteknippen. Er wordt bovendien geadviseerd om de onderdelen van het apparaat die een gevaar kunnen opleveren, vooral voor kinderen die ermee kunnen gaan spelen, onschadelijk te maken.*

**ATTENTIE!!!  
DIT PRODUCT BEVAT HET E C  
O L O G I S C H E K O E L M I D D E L  
(GAS) R 134A MET EEN O.D.P.  
K A R A K T E R I S T I E K  
( P O T E N T I È L E  
O Z O N A F B R A A K ) = 0.**

**ΑΡΧΕΣ ΛΕΙΤΟΥΡΓΙΑΣ**

Ο υγρός αέρας που απορροφάται από τον ανεμιστήρα περνάει μέσα από μια κρύα σπειρά, η οποία προκαλεί τη συμπύκνωση της υγρασίας σε σταγόνες νερού που συγκεντρώνονται κάτω στο δοχείο. Ο ψυκτικός συμπιεστής εναλλάσσει φάσεις ενεργοποίησης με φάσεις απενεργοποίησης ανάλογα με τους καθορισμούς που έχουν επιλεγεί.

**ΠΡΟΕΙΔΟΠΟΙΗΣΕΙΣ**

- Για να μην κάνουμε ζημιά στον συμπιεστή η συσκευή δεν μπορεί να ξεκινήσει για 3 λεπτά αφότου την έχουμε θέσει εκτός λειτουργίας.
- Η συσκευή αυτή πρέπει να χρησιμοποιείται αποκλειστικά και μόνο για τη συγκεκριμένη χρήση για την οποία έχει ειδικά σχεδιαστεί, δηλαδή για να αφαιρεί την υγρασία από τους χώρους στους οποίους είναι εγκατεστημένη. Οποιαδήποτε άλλη χρήση θεωρείται ανάρμοστη και κατά συνέπεια επικίνδυνη. Ο κατασκευαστής δεν θα θεωρείται υπεύθυνος για ενδεχόμενες ζημιές που προκαλούνται από ανάρμοστη, λάθος ή παράλογη χρήση της συσκευής.
- Σε περίπτωση βλάβης και/ή δυσλειτουργίας της συσκευής, πρέπει να την σβήσετε και να μην προσπαθήσετε να διορθώσετε το πρόβλημα. Για την ενδεχόμενη επισκευή απευθυνθείτε αποκλειστικά στα εξουσιοδοτημένα κέντρα τεχνικής υποστήριξης και ζητήστε να χρησιμοποιηθούν γνήσια ανταλλακτικά. Η μη συμμόρφωση με τα προαναφερόμενα μπορεί να θέσει σε κίνδυνο την ασφάλεια της συσκευής.
- Μην επιτρέπετε σε παιδιά ή σε ανίκανα άτομα να χρησιμοποιούν τη συσκευή χωρίς επίβλεψη.
- Μην χρησιμοποιείτε προεκτάσεις καλωδίων σε μπάνια ή ντους/ζιέρες, χωρίς να πάρετε ιδιαίτερες προφυλάξεις.
- Μην τοποθετείτε την συσκευή σε χώρους όπου ο αέρας μπορεί να περιέχει αέριο, λάδι, θειάφι ή κοντά σε πηγές θερμότητας.
- Μην τοποθετείτε βαριά ή ζεστά αντικείμενα επάνω στη συσκευή.
- Σε περίπτωση που αποφασίσετε να μην χρησιμοποιήσετε άλλο μια συσκευή αυτού του τύπου, συνιστάται να την καταστήσετε μη λειτουργική κόβοντας το καλώδιο τροφοδοσίας, αφού πρώτα βγάλετε το φινι από την ηλεκτρική πρίζα. Συνιστάται επίσης να καταστήσετε αβλαβή εκείνα τα μέρη της συσκευής που μπορεί να προκαλέσουν κίνδυνο, ειδικά για τα παιδιά που θα μπορούσαν να χρησιμοποιήσουν τη συσκευή, η οποία δεν χρησιμοποιείται, για τα παιχνίδια τους.



**ΠΡΟΣΟΧΗ!!!  
ΤΟ ΠΡΟΪΟΝ ΑΥΤΟ ΠΕΡΙΕΧΕΙ  
ΟΚΟΛΟΓΙΚΟ ΨΥΚΤΙΚΟ ΑΕΡΙΟ R 134A  
ΜΕ ΧΑΡΑΚΤΗΡΙΣΤΙΚΟ O.D.P. = 0  
(OZONE DEPLETION POTENTIAL/  
ΕΝΔΕΧΟΜΕΝΗ ΜΕΙΩΣΗ ΟΖΟΝΤΟΣ).**

**I**

Non immettere R-134A nell'atmosfera: l'R-134A è un gas serra fluorurato, richiamato nel Protocollo di Kyoto, con un Potenziale di Riscaldamento Globale (GWP)= 1300

**INSTALLAZIONE**

Collocare l'apparecchio in un ambiente adeguato. Il suo utilizzo è consigliato in tutti gli ambienti dove esistono problemi di umidità eccessiva, quali ad esempio bagni, cantine, ed in generale tutti gli ambienti interni, esclusi i locali lavanderia.

Non installare o usare l'apparecchio nelle immediate vicinanze di vasche da bagno, docce, lavandini, piscine, in quanto eventuali spruzzi d'acqua possono comprometterne la sicurezza.

Vi raccomandiamo di mantenere uno spazio libero di almeno 50 cm sul fronte delle griglie di aspirazione e uscita aria, assicurandovi inoltre che tende o altri oggetti non ostruiscano il flusso d'aria. (Fig. 2).

**ALLACCIAMENTO ELETTRICO**

Prima di collegare il deumidificatore assicurarsi che:

- i dati di targa siano corrispondenti a quelli della rete di distribuzione elettrica (la targa è situata nel vano della tanica);
- la linea di alimentazione sia dotata di messa a terra, dimensionata per una corrente di spunto di 20 A e protetta da un fusibile di 10 A, T.;
- la presa abbia una portata di 10 A a 250 V. Qualora non fosse compatibile con la spina del deumidificatore sostituirla con una a norme CEI;
- il conduttore di un'eventuale prolunga abbia sezione almeno di 1.5 mm<sup>2</sup>.

**GB**

*Do not vent R-134A into atmosphere: R-134A is a fluorinated greenhouse gas, covered by Kyoto Protocol, with a Global Warming Potential (GWP) = 1300*

**INSTALLATION**

*Position the machine in a suitable room.*

*It is recommended for use in environments where excessive humidity is a problem like, for instance, in bathrooms, cellars and rooms in general, except for the laundry room.*

*Do not install or use the device in the immediate vicinity of bath tubs, showers, wash basins or swimming pools, as any splashes may be a hazard to safety.*

*Be sure to maintain a free space of at least 50 cm in front of the air intake and outlet grids and make sure that curtains or other objects do not obstruct the airflow (Fig. 2).*

**ELECTRICAL POWER SUPPLY**

*Before connecting up the dehumidifier, make sure that:*

- *the data on the identification plate correspond to those of the electrical power supply mains (the plate is located in the tank compartment);*
- *the power supply line has an earth connection of appropriate size for a starting current of 20 A and is protected by a 10 A, T fuse;*
- *the socket has a capacity of 10 A at 250 V. If it is not compatible with the dehumidifier plug, replace it with one meeting CEI standards;*
- *the extension cable wire (if used) has a cross section of at least 1.5 mm<sup>2</sup>;*

**F**

Ne pas émettre de R-134A dans l'atmosphère: le R-134A est un gaz à effet de serre fluoré, cité dans le Protocole de Kyoto, avec un Pouvoir de Réchauffement Global (GWP) égal à 1300

**INSTALLATION**

Installer l'appareil dans une pièce appropriée. Son utilisation est recommandée dans tous les espaces posant des problèmes d'humidité excessive, ainsi dans les caves ou les salles de bains, et de manière plus générale dans tous les espaces internes. Ne pas installer ou utiliser l'appareil près de baignoires, douches, lavabos, piscines, car toute éclaboussure d'eau peut en compromettre la sécurité.

Nous vous recommandons de ménager un espace libre d'au moins 50 cm sur le devant des grilles d'aspiration et de sortie de l'air et de vous assurer en outre qu'aucun rideau ni aucun autre objet n'obstrue le flux d'air (Fig. 2).

**RACCORDEMENT ÉLECTRIQUE**

Avant de raccorder le déshumidificateur, s'assurer:

- que les données de la plaquette correspondent à celles du réseau de distribution électrique (la plaquette est située dans le logement du bidon);
- que la ligne d'alimentation est équipée d'une prise de terre proportionnée à un courant de pointe de 20 A et protégée par un fusible de 10 A.T.;
- que la prise a une portée de 10 A à 250 V. Si elle n'est pas compatible avec la fiche du déshumidificateur, la remplacer par une prise conforme aux normes CEI;
- que le conducteur d'une rallonge éventuelle a une section d'au moins 1,5 mm<sup>2</sup>;

**D**

R-134A nicht in die Atmosphäre auslassen: R-134A ist ein im Kyoto-Protokoll verzeichnetes Fluorgas mit einem globalem Treibhauspotential (GWP) = 1300

**INSTALLATION**

Das Gerät in einem zweckentsprechenden Raum aufstellen. Seine Verwendung empfiehlt sich in allen Umgebungen, in denen zu große Feuchtigkeit herrscht, wie z.B. Bäder, Keller und allgemein in allen Innenbereichen, ausgenommen Wäschereien. Das Gerät nicht in unmittelbarer Nähe von Badewannen, Duschen, Waschtrögen, Schwimmbecken installieren oder betreiben, da eventuelle Wasserspritzer die Sicherheit beeinträchtigen können. Es empfiehlt sich, frontseitig des Luftsauggitters einen Freiraum von mindestens 50 cm zu lassen, zudem ist darauf zu achten, dass Vorhänge oder andere Gegenstände die Luftströmung nicht behindern (Bild 2).

**STROMANSCHLUSS**

Vor Ausführung des Stromanschlusses ist sicherzustellen, daß:

- die Typenschilddaten den Anschlußwerten entsprechen (das Typenschild ist im Raum des Kondenswasserbehälters angebracht);
- die Netzzuleitung mit einer Erdleitung versehen, auf einen Spitzenstrom von 20 A ausgelegt und durch eine Schmelzsicherung von 10 A träge abgesichert ist;
- die Steckdose eine Leistung von 10 A bei 250 V hat. Im Falle, daß die Dose nicht zum Stecker des Entfeuchters paßt, ist sie durch eine andere CEI normgerechte Dose auszutauschen;
- die Stromkabel einer etwaigen Verlängerung einen Querschnitt von mindestens 1,5 mm<sup>2</sup> haben;

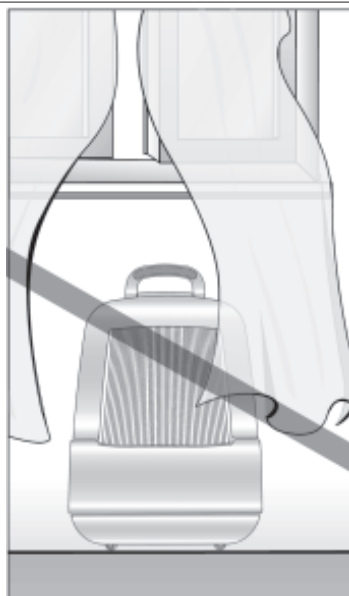
**2**

No libere R-134A en la atmósfera: el R-134A es un gas invernadero fluorado, citado en el Protocolo de Kyoto, con un Potencial de Calentamiento Global (GWP)= 1300

### INSTALACIÓN

Colocar el aparato en el ambiente que se desea deshumidificar. Su utilización es aconsejada para todos los ambientes donde existen problemas de humedad excesiva, como por ejemplo los baños, las cantinas y en general todos los ambientes internos, excluidos los locales de lavandería. No instale o utilice el aparato cerca de bañeras, duchas, lavabos, piscinas, puesto que las posibles salpicaduras de agua pueden comprometer la seguridad.

Les recomendamos mantener un espacio libre de por lo menos 50 cm en el frente de las parrillas de aspiración y salida de aire, cerciorándose además que cortinas u otros objetos no obstruyan el flujo de aire (Fig. 2).

### CONEXIÓN ELÉCTRICA

Antes de conectar el deshumidificador asegúrese de que:

- los datos de la placa coincidan con los de la red de energía eléctrica. La placa está ubicada en la parte trasera.;
- la línea de alimentación esté provista de puesta a tierra, dimensionada para una corriente de arranque de 20 A y protegida por un fusible de 10 A, T.;
- la toma tenga una capacidad de 10 A a 250 V. Si no fuera compatible con la clavija del deshumidificador, sustitúyanla con una a normas CEI;
- el conductor de una eventual prolongación tenga una sección de por lo menos 1.5 mm<sup>2</sup>;

Geen R-134A in de atmosfeer uitstoten: R-134A is een gefluoreerd broeikasgas waarnaar verwezen wordt in het Protocol van Kyoto, met aardopwarmingsvermogen (GWP) = 1300

### INSTALLATIE

*Het apparaat moet in een geschikte ruimte geïnstalleerd worden. Het gebruik ervan wordt geadviseerd in alle ruimtes waar grote vochtproblemen zijn zoals bijvoorbeeld badkamers, kelders en in het algemeen alle ruimtes binnen, behalve wasruimtes. Installeer of gebruik het apparaat niet in de onmiddellijke nabijheid van badkuipen, douches, wasbakken, zwembaden, omdat mogelijke waterspatters de veiligheid op het spel kunnen zetten.*

*Wij adviseren u om een ruimte van tenminste 50 cm aan de voorkant van de roosters voor de aanzuiging en de afgifte van de lucht vrij te laten, waarbij u zich er bovendien van moet verzekeren dat gordijnen of andere voorwerpen de luchtstroom niet belemmeren (Afb. 2).*

### ELEKTRISCHE AANSLUITING

Voordat u de ontvochtiger aansluit moet u controleren of:

- *de gegevens die op het typeplaatje staan overeenstemmen met de aansluitwaarden van het elektriciteitsnet (het typeplaatje is aangebracht in het vak waar de bak in geplaatst is);*
- *het elektrische snoer geaard is en berekend is op een aanloopstroom van 20 A en beveiligd is met een trage zekering van 10 A;*
- *het stopcontact een capaciteit heeft van 10 A bij 250 V. Als het stopcontact niet geschikt is met het oog op de stekker van de ontvochtiger moet u de stekker vervangen door een exemplaar dat aan de CEI voorschriften voldoet;*
- *de ader van een eventueel verlengsnoer een doorsnede van minimaal 1,5 mm<sup>2</sup> heeft;*

Non εκπέμπετε R-134A στην ατμόσφαιρα: το R-134A είναι ένα φθοριούχο αέριο θερμοκηπίου, το οποίο αναφέρεται στο Πρωτόκολλο του Κιότο, με Δυναμικό Θέρμανσης Πλανήτη (GWP)= 1300



### ΕΓΚΑΤΑΣΤΑΣΗ

Τοποθετείστε τη συσκευή σε έναν κατάλληλο χώρο. Η χρήση της συσκευής συνιστάται για όλους τους χώρους όπου υπάρχουν προβλήματα υπερβολικής υγρασίας, όπως για παράδειγμα μπάνια, αποθήκες, και γενικά για όλους τους εσωτερικούς χώρους, εκτός από τους χώρους πλυντηρίων.

Μην τοποθετείτε ή χρησιμοποιείτε τη συσκευή πολύ κοντά σε μπανιέρες, ντουζιέρες, νιπτήρες, πισίνες, καθώς ενδεχόμενες πιτσιλιές νερού μπορούν να προκαλέσουν κίνδυνο της ασφάλειάς της.

Σας συνιστούμε να διατηρείτε έναν ελεύθερο χώρο τουλάχιστον 50 cm μπροστά από τις γρίλιες εισόδου και εξόδου αέρα, και να βεβαιώνετε επίσης ότι κουρτίνες ή άλλα αντικείμενα δεν εμποδίζουν την ροή του αέρα (Εικ. 2).

### ΗΛΕΚΤΡΙΚΗ ΣΥΝΔΕΣΗ

Πριν συνδέσετε τον αφυγραντήρα, σιγουρευτείτε ότι:

- τα στοιχεία της πινακίδας αντιστοιχούν με αυτά του δικτύου παροχής ηλεκτρικού ρεύματος (η πινακίδα βρίσκεται μέσα στη θέση του δοχείου)
- η γραμμή τροφοδοσίας διαθέτει γείωση, η οποία είναι διαστασιοποιημένη για αρχική ένταση ρεύματος 20 A και είναι προστατευμένη από μία τμητή ασφάλεια των 10 A, T
- η υποδοχή πρίζας έχει ικανότητα 10 A στα 250 V. Αν η υποδοχή αυτή δεν είναι η κατάλληλη για το φως του αφυγραντήρα, πρέπει να την αντικαταστήσετε με μια που να συμφωνεί με τις απαιτήσεις CEI
- το καλώδιο μιας ενδεχόμενης προέκτασης να έχει μια διατομή τουλάχιστον 1.5mm<sup>2</sup>.

**I**

- il deumidificatore sia installato secondo le normative nazionali;
- l'assorbimento del deumidificatore, sommandosi a quello degli altri elettrodomestici, non provochi l'interruzione dell'erogazione dell'energia elettrica, causata da sovraccarico.

**INTERRUZIONE DI CORRENTE**

Se durante il funzionamento, dovesse mancare la corrente elettrica, viene memorizzato l'ultimo modo di funzionamento nel quale si trovava il deumidificatore. Al ritorno della corrente, l'apparecchio riprende a funzionare come impostato.

**FUNZIONAMENTO A BASSA TEMPERATURA**

Il deumidificatore può funzionare anche a temperature molto basse. In questi casi la logica elettronica provvede ad eseguire il ciclo automatico di sbrinamento.

**SVUOTAMENTO TANICA**

Led segnalazione tanica piena (2). L'accensione della spia luminosa Vi avvisa che la tanica è piena d'acqua. Il deumidificatore si spegne e, per ripristinarne il funzionamento, è necessario eseguire le seguenti operazioni:

- Estrarre la tanica dall'apparecchio.
- Vuotare l'acqua contenuta nel recipiente.
- Ricollocare la tanica nel suo vano. (Fig. 3).

**GB**

- *the dehumidifier is installed in accordance with national legislation;*
- *the power absorption of the dehumidifier, when added to that of other household appliances, does not overload the mains supply and hence cause an electrical power failure.*

**POWER FAILURE**

*If there is an electrical power failure during operation, the dehumidifier's last operating mode will be memorised. When power returns, the appliance will resume operation in this mode.*

**LOW TEMPERATURE OPERATION**

*The dehumidifier is able to operate at extremely low temperatures, in which case the electronic logic control performs an automatic defrost cycle.*

**EMPTYING TANK**

*"Tank full" LED (2). When the tank is full of water the warning light comes on. The dehumidifier turns itself off. To return to operation, the following operations must be performed:*

- *Remove the tank from the appliance.*
- *Empty out the water.*
- *Return the tank to its compartment. (Fig. 3).*

**F**

- que le déshumidificateur est installé conformément aux normes nationales;
- que l'absorption du déshumidificateur, additionnée à celle des autres appareils électroménagers, ne provoque pas l'interruption de la distribution d'énergie électrique pour cause de surcharge.

**PANNE DE COURANT**

Si pendant le fonctionnement de l'appareil, le courant vient à manquer, le déshumidificateur mémorise le dernier mode de fonctionnement programmé. Dès que le courant est rétabli, l'appareil recommence à fonctionner comme il a été programmé.

**FONCTIONNEMENT À BASSE TEMPÉRATURE**

Le déshumidificateur peut fonctionner également à une température très basse. Dans un tel cas, la logique électronique veille à effectuer le cycle automatique de dégivrage.

**VIDANGE DU BIDON**

Voyant signalant que le bidon est plein (2). L'allumage du voyant lumineux signale que le bidon est plein d'eau. Le déshumidificateur s'éteint, pour le remettre en marche, il est nécessaire d'effectuer les opérations suivantes:

- Extraire le bidon de l'appareil.
- Vider l'eau contenue dans le récipient.
- Remettre le bidon dans son logement. (Fig. 3).

**D**

- *der Entfeuchter nach den örtlichen geltenden Normen installiert ist;*
- *die Stromaufnahme des Entfeuchters selbst bei gleichzeitigem Betriebs sämtlicher anderen Elektrogeräte keine Überlastungserscheinungen (Stromausfall) verursacht.*

**STROMAUSFALL**

*Bei Stromausfall während des Betriebes wird die Betriebsweise, auf die der Entfeuchter zuletzt geschaltet war, gespeichert. Bei Stromrückkehr wird der Betrieb automatisch in der vorgegebenen Weise fortgesetzt.*

**BETRIEB BEI NIEDRIGER TEMPERATUR**

*Der Entfeuchter ist auch bei sehr niedriger Temperatur einsatzfähig. In diesem Fall sorgt die elektronische Logik für automatisches Abtauen.*

**ENTLEERUNG DES KONDENSWASSERBEHÄLTERS**

*M e l d e l e u c h t e Höchstwasserstand im Behälter (2). Die eingeschaltete Kontrollleuchte zeigt an, dass der Behälter mit Wasser gefüllt ist. Der Entfeuchter schaltet sich aus. Zur Wiederaufnahme des Betriebes sind die folgenden Arbeitsschritte auszuführen:*

- *den Behälter herausnehmen.*
- *das angesammelte Kondenswasser ausleeren.*
- *den Behälter wieder auf seinen Platz stellen. (Bild 3).*

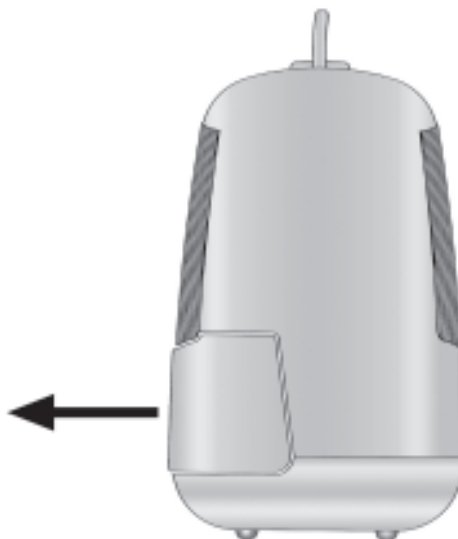
**3**

- el deshumidificador esté instalado según las normativas de su país;
- el consumo del deshumidificador, sumándose al de los demás electrodomésticos, no provoque la interrupción del suministro de energía eléctrica, a causa de sobrecarga.

**INTERRUPCIÓN DE  
CORRIENTE**

Si durante el funcionamiento faltara la corriente eléctrica, se memoriza el último modo de funcionamiento en el cual se hallaba el deshumidificador. Cuando vuelve la corriente, el aparato funciona de nuevo según la última programación.

**FUNCIONAMIENTO A BAJA  
TEMPERATURA**

El deshumidificador también puede funcionar a temperaturas muy bajas. En estos casos la lógica electrónica efectúa el ciclo automático de descongelación.

**VACIADO DEL RECIPIENTE**

Led de indicación recipiente lleno (2).  
El encendido del testigo luminoso les avisa que el tanque está lleno de agua.  
El deshumidificador se apaga, y para restablecer el funcionamiento, hay que realizar las siguientes operaciones:

- Extraer el recipiente del aparato.
- Vaciar el agua contenida en el recipiente.
- Colocar de nuevo el recipiente en su alojamiento. (Fig. 3).

- *de ontvochtiger volgens de landelijke voorschriften geïnstalleerd is;*
- *door het stroomverbruik van de ontvochtiger, opgeteld bij het stroomverbruik van andere elektrische apparaten, de stroom niet uitvalt vanwege overbelasting van het elektriciteitsnet.*

**STROOMUITVAL**

*Als de stroom uitvalt op het moment dat het apparaat in werking is dan wordt de laatste werkingsstand waar de ontvochtiger op stond in het geheugen opgeslagen. Zodra er weer stroom is zal het apparaat weer op die stand beginnen te functioneren.*

**WERKING BIJ LAGE  
TEMPERATUUR**

*De ontvochtiger kan ook bij erg lage temperatuur functioneren. In dat geval zorgt de elektronische logica ervoor dat de automatische ontdooiing wordt uitgevoerd.*

**LEGEN VAN DE BAK**

*Led-indicatielampje "bak vol" (2).  
Als dit lampje gaat branden dan wordt u erop geattendeerd dat de bak vol water zit.  
De ontvochtiger schakelt vanzelf uit en om de werking te hervatten moet u het volgende doen:*

- *Haal de bak uit het apparaat.*
- *Laat het water dat in de bak zit eruit lopen.*
- *Doe de bak weer op zijn plaats (Fig. 3).*

- ο αφυγραντήρας πρέπει να εγκατασταθεί σύμφωνα με τους κανονισμούς της χώρας σας
- η κατανάλωση ρεύματος του αφυγραντήρα όταν προστεθεί στην κατανάλωση που έχουν οι άλλες οικιακές συσκευές, δεν θα προκαλέσει τη διακοπή της παροχής ηλεκτρικής ενέργειας, λόγω υπερφόρτισης.

**ΔΙΑΚΟΠΗ ΗΛΕΚΤΡΙΚΟΥ ΡΕΥΜΑΤΟΣ**

Αν κατά την διάρκεια λειτουργίας της συσκευής γίνει διακοπή ηλεκτρικού ρεύματος, τότε ο αφυγραντήρας θα απομνημονεύσει τον τελευταίο τρόπο λειτουργίας στον οποίο βρισκόταν. Όταν επανέλθει και πάλι το ρεύμα, η συσκευή θα συνεχίσει να λειτουργεί όπως είναι καθορισμένη.

**ΛΕΙΤΟΥΡΓΙΑ ΣΕ ΧΑΜΗΛΗ  
ΘΕΡΜΟΚΡΑΣΙΑ**

Ο αφυγραντήρας έχει την ικανότητα να λειτουργεί και σε πολύ χαμηλές θερμοκρασίες. Στις περιπτώσεις αυτές το ηλεκτρονικό λογικό σύστημά της εκτελεί έναν αυτόματο κύκλο απόψυξης.

**ΕΚΚΕΝΩΣΗ ΤΟΥ  
ΔΟΧΕΙΟΥ**

Λυχνία επισήμανσης γεμάτου δοχείου (2).  
Όταν ανάβει η φωτεινή λυχνία σας ειδοποιεί ότι το δοχείο είναι γεμάτο νερό.  
Ο αφυγραντήρας σβήνει και, για να τον θέσετε και πάλι σε λειτουργία, πρέπει να ακολουθήσετε τις παρακάτω ενέργειες:

- Βγάλτε το δοχείο από την συσκευή.
- Αδειάστε το νερό που υπάρχει μέσα στο δοχείο.
- Επανατοποθετήστε το δοχείο στη θέση του. (Εικ. 3).

**I****TRASPORTO DEL DEUMIDIFICATORE**

Deve avvenire in posizione verticale. In caso di trasporto in posizione orizzontale attendere almeno un ora prima di accenderlo. Prima di effettuare il trasporto svuotare completamente la tanica.

**MANUTENZIONE PERIODICA**

Prima di eseguire qualsiasi operazione di manutenzione scollegare sempre la spina. Se il cavo di alimentazione è danneggiato, esso deve essere sostituito dalla nostra società o dal servizio assistenza della stessa.

**PULIZIA FILTRO ARIA**

Il filtro trattiene le impurità dell'aria, per questo deve essere pulito mensilmente.

- Estrarre la tanica dall'apparecchio (Fig. 4a).
- Infilare due dita all'interno della griglia e sganciare le due linguette tirandole verso il basso (Fig. 4b).
- Sfilare la griglia (Fig. 4c).
- Alzare il filtro ed estrarlo dal deumidificatore.
- Pulire il filtro con un getto d'acqua.
- Riposizionare il filtro dopo averlo accuratamente asciugato.
- Riposizionare la griglia e la tanica.

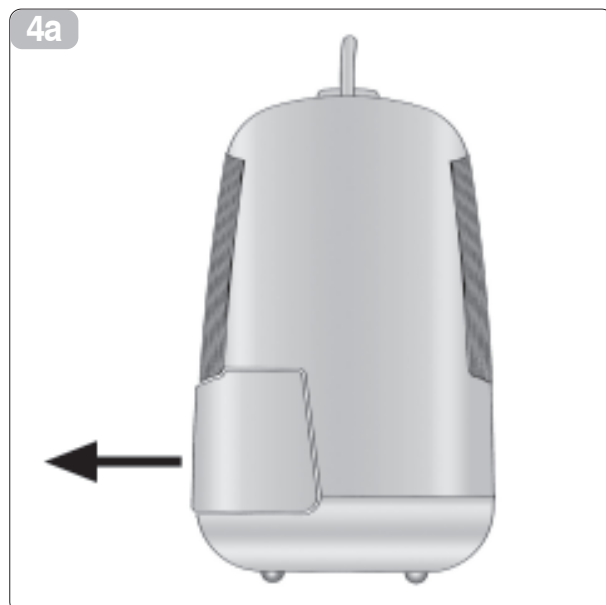
**GB****TRANSPORTING THE DEHUMIDIFIER**

*The dehumidifier must be transported in a vertical position. If transported horizontally, wait for at least an hour before turning it on. Empty the tank completely before transport.*

**ROUTINE MAINTENANCE**

*Disconnect the power plug before performing any maintenance work. If the power supply cable is damaged, it must be replaced by our company or by our technical service centre.*

**CLEANING AIR FILTER**

*The filter traps impurities in the air, so it must be cleaned monthly.*

- *Extract the tank from the appliance (Fig. 4a).*
- *Insert two fingers inside the grille and unhook the two tabs by pulling them downwards (Fig. 4b).*
- *Remove the grille (Fig. 4c).*
- *Lift the filter and remove from the dehumidifier.*
- *Clean the filter using a water jet.*
- *Replace the filter after making sure it is completely dry.*
- *Replace the grille and the tank.*

**F****TRANSPORT DU DÉSHUMIDIFICATEUR**

Le déshumidificateur doit être transporté en position verticale. En cas de transport horizontal, attendre au moins une heure avant de le mettre en marche. Avant d'effectuer le transport, vider complètement le bidon.

**ENTRETIEN PÉRIODIQUE**

Avant toute opération d'entretien, débrancher la fiche de la prise de courant. Si le câble d'alimentation est endommagé, il doit être remplacé par nos soins ou par ceux de notre service après-vente agréé.

**NETTOYAGE DU FILTRE À AIR**

Le filtre retient les impuretés contenues dans l'air et doit par conséquent être nettoyé tous les mois.

- Retirer le bidon de l'appareil (Fig. 4a).
- Enfiler deux doigts dans la grille et décrocher les deux languettes en les tirant vers le bas (Fig. 4b).
- Retirer la grille (Fig. 4c).
- Soulever le filtre et le retirer du déshumidificateur.
- Nettoyer le filtre avec un jet d'eau.
- Remonter le filtre après l'avoir soigneusement séché.
- Remonter la grille et le bidon.

**D****TRANSPORT DES ENTFEUCHTERS**

*Der Entfeuchter muß stehend transportiert werden. Im Falle eines Transportes in horizontaler Lage, darf das Gerätersteine Stunde nach dem Aufrichten in Betrieb gesetzt werden. Vor dem Transport ist der Kondenswasserbehälter zu entleeren.*

**REGELMÄSSIGE WARTUNG**

*Vor der Ausführung sämtlicher Wartungsarbeiten ist der Stecker aus der Dose zu ziehen. Ein etwa beschädigtes Netzkabel darf ausschließlich von unserem Service-Personal ausgetauscht werden; hierzu ist mit unserer Firma Rücksprache zu nehmen.*

**REINIGUNG DES LUFTFILTERS**

*Der Filter ist monatlich zu säubern, da er die Schmutzpartikel der Luft aufhält.*

- *Den Behälter aus dem Gerät herausziehen (Bild 4a).*
- *Zwei Finger durch das Gitter stecken und die beiden Laschen lösen, indem sie nach unten gezogen werden (Bild 4b).*
- *Das Gitter herausziehen (Bild 4c).*
- *Den Filter anheben und aus dem Entfeuchter herausziehen.*
- *Den Filter mit einem Wasserstrahl reinigen.*
- *Den Filter nach dem sorgfältigen Trocknen wieder einsetzen.*
- *Das Gitter wieder anbringen und den Behälter wieder einsetzen.*

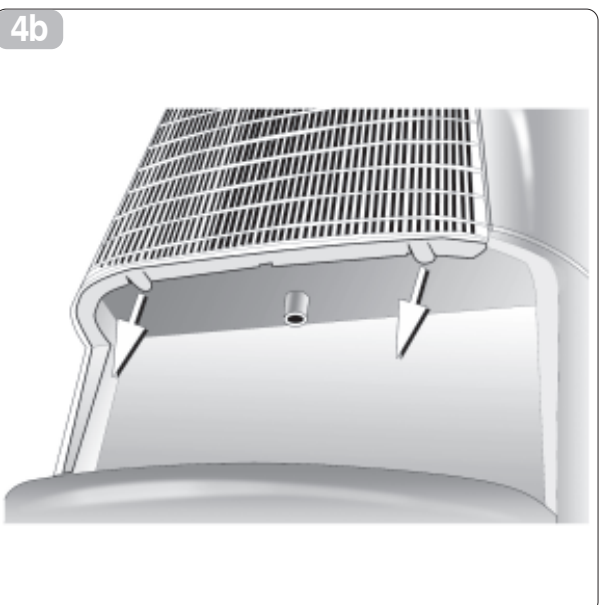

**TRANSPORTE DEL  
DESHUMIDIFICADOR**

Transporten el deshumidificador en posición vertical. En caso de transporte en posición horizontal, esperen por lo menos una hora antes de ponerlo en funcionamiento. Antes del transporte vacíen completamente el recipiente.

**MANTENIMIENTO  
PERIÓDICO**

Antes de efectuar cualquier operación de limpieza o de mantenimiento, desconecten el deshumidificador de la red eléctrica. Si el cable de alimentación estuviera dañado, debe ser sustituido por nuestra empresa o por el servicio de asistencia de la misma.

**LIMPIEZA DEL FILTRO DE  
AIRE**

El filtro retiene las impurezas del aire, por lo que debe limpiarse mensualmente.

- Extraer el tanque del aparato (Fig. 4a).
- Introducir dos dedos dentro de la rejilla y desenganchar las dos lengüetas tirándolas hacia abajo (Fig. 4b).
- Retirar la rejilla (Fig. 4c).
- Levantar el filtro y extraerlo del deshumidificador.
- Limpiar el filtro con un chorro de agua.
- Colocar nuevamente el filtro en su posición después de haberlo secado con atención.
- Colocar en su posición la rejilla y el recipiente.

**TRANSPORT VAN DE  
ONTVOCHTIGER**

*De ontvochtiger moet rechtop getransporteerd worden. In geval het apparaat liggend getransporteerd is moet u tenminste een uur wachten voordat u het apparaat aanzet. Alvorens het apparaat te transporteren moet u eerst de bak helemaal legen.*

**REGELMATIG  
ONDERHOUD**

*Voordat u welke onderhoudswerkzaamheden dan ook uitvoert moet u altijd eerst de stekker uit het stopcontact halen. Als het elektrische snoer beschadigd is mag het snoer uitsluitend door ons bedrijf of door onze technische servicedienst vervangen worden.*

**REINIGEN VAN HET  
LUCHTFILTER**

*Het filter houdt de vuildeeltjes die de lucht bevat tegen, het filter moet daarom maandelijks gereinigd worden.*

- *Haal de bak uit het apparaat (Fig. 4a).*
- *Steekt twee vingers in het rooster en maak de beide lipjes los door ze naar beneden te trekken (Fig. 4b).*
- *Trek het rooster eruit (Fig. 4c).*
- *Til het filter op en trek het filter uit de ontvochtiger.*
- *Reinig het filter met een straal water.*
- *Plaats het filter, nadat u het zorgvuldig droog gemaakt heeft, weer terug.*
- *Plaats het rooster en de bak weer terug.*

**ΜΕΤΑΦΟΡΑ ΤΟΥ  
ΑΦΥΓΡΑΝΤΗΡΑ**

Ο αφυγραντήρας θα πρέπει να μεταφερθεί σε κάθετη θέση. Σε περίπτωση που μεταφερθεί σε οριζόντια θέση, θα πρέπει να περιμένετε τουλάχιστον μία ώρα πριν τον θέσετε σε λειτουργία. Πριν να κάνετε τη μεταφορά του αδειάστε εντελώς το δοχείο.

**ΠΕΡΙΟΔΙΚΗ ΣΥΝΤΗΡΗΣΗ**

Πριν πραγματοποιήσετε οποιαδήποτε εργασία συντήρησης, πρέπει να αποσυνδέετε πάντα την συσκευή από την πρίζα.

Αν το καλώδιο τροφοδοσίας έχει κάποια ζημιά, θα πρέπει να αντικατασταθεί από την εταιρία μας ή από την υπηρεσία υποστήριξης αυτής.

**ΚΑΘΑΡΙΣΜΟΣ ΤΟΥ  
ΦΙΛΤΡΟΥ ΑΕΡΟΣ**

Το φίλτρο κατακρατεί τους ατμοσφαιρικούς ρύπους, οπότε πρέπει να το καθαρίζετε κάθε μήνα.

- Αφαιρέστε το δοχείο από τη συσκευή (Εικ. 4a).
- Περάστε δύο δάχτυλα στο εσωτερικό της γρίλιας και ξεκουμπώστε τις δύο γλωσσίσσες τραβώντας τις προς τα κάτω (Εικ. 4b).
- Βγάλτε τη γρίλια (Εικ. 4c).
- Σηκώστε το φίλτρο και βγάλτε το από τον αφυγραντήρα.
- Καθαρίστε το φίλτρο με τρεχούμενο νερό.
- Τοποθετήστε και πάλι το φίλτρο αφού το στεγνώσετε πρώτα με προσοχή.

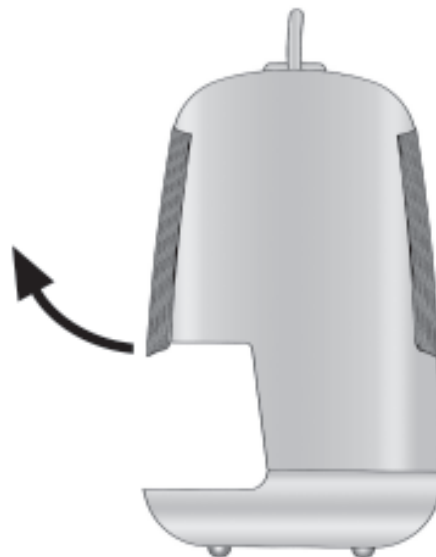
**4c**

**I****PULIZIA DEL DEUMIDIFICATORE**

Prima di pulire il deumidificatore scollegare sempre la spina. Per la pulizia esterna utilizzare solo detersivi e non benzina, gasolio o prodotti affini. Utilizzare un panno umido per evitare che l'acqua penetri all'interno. Non utilizzare un getto d'acqua diretto, in quanto si potrebbe alterare la sicurezza dell'apparecchio.

**RIPORRE IL DEUMIDIFICATORE**

- Scollegare la spina.
- Pulire il filtro dell'aria.
- Vuotare completamente l'acqua di condensa dalla tanica.

**AVVERTENZE PER I CENTRI DI ASSISTENZA**

Nel caso si debbano eseguire operazioni di saldatura, prestare particolare attenzione ai componenti in plastica e in polistirolo del deumidificatore. Si consiglia di proteggere accuratamente tali componenti o di smontarli temporaneamente per l'esecuzione del lavoro.

**GB****CLEANING THE DEHUMIDIFIER**

*Disconnect the power plug before cleaning the dehumidifier. For external cleaning use only detergent (not petrol, gas oil or similar products). Use a moist rag to prevent water from penetrating inside. Do not use a direct water jet since this could affect the safety of the device.*

**STORING THE DEHUMIDIFIER**

- *Disconnect the plug.*
- *Clean the air filter.*
- *Empty the tank of condensation water.*

**WARNINGS FOR TECHNICAL SERVICE CENTRES**

*If welding is necessary, pay special attention to the plastic and polystyrene components of the dehumidifier. It is recommended to protect these components carefully or to temporarily remove them.*

**F****NETTOYAGE DU DÉSHUMIDIFICATEUR**

Avant de nettoyer le déshumidificateur, toujours débrancher la fiche de la prise de courant. Pour le nettoyage externe, n'utiliser que des détergents et non pas de la essence, du gasoil ni d'autres produits similaires. Se servir d'un chiffon humide pour éviter que l'eau ne pénètre à l'intérieur. Ne pas utiliser de jet d'eau direct car cela pourrait altérer la sécurité de l'appareil.

**RANGEMENT DU DÉSHUMIDIFICATEUR**

- Débrancher la fiche de la prise de courant.
- Nettoyer le filtre à air.
- Vider complètement l'eau de condensation du bidon.

**MISE EN GARDE À L'ATTENTION DES CENTRES D'ASSISTANCE**

S'il révèle nécessaire d'effectuer des soudures, prêter une attention particulière aux composants en plastique et en polystyrène du déshumidificateur. Nous vous conseillons de protéger soigneusement ces éléments ou de les démonter momentanément pour l'exécution du travail.

**D****REINIGUNG DES ENTFEUCHTERS**

Vor der Reinigung des Entfeuchters ist stets der Stecker aus der Dose zu ziehen. Das Gehäuse des Gerätes darf nur mit einem milden Reinigungsmittel und nie mit Benzin, Verdünner o. ä. Produkten gereinigt werden.

Einen feuchten Lappen verwenden, damit kein Wasser in das Gerät eindringt. Ein direkter Wasserstrahl ist unbedingt zu vermeiden, da die Sicherheit des Gerätes hierdurch beeinträchtigt würde.

**ABSTELLEN DES ENTFEUCHTERS**

- Den Stecker herausziehen.
- Den Luftfilter reinigen.
- Den Kondenswasserbehälter vollständig entleeren

**WICHTIGE HINWEISE FÜR DIE SERVICE-ZENTREN**

Bei anfallenden Schweißarbeiten ist den Komponenten aus Kunststoff und Polystyrol des Entfeuchters besondere Aufmerksamkeit zu widmen. Es ist angeraten, solche Komponenten sorgfältig abzuschützen oder sie vorübergehend zur Ausführung der Arbeit zu demontieren.

**LIMPIEZA DEL  
DESHUMIDIFICADOR**

Antes de limpiar el deshumidificador desconéctelo de la red eléctrica. Para la limpieza exterior utilicen sólo detergentes y no gasolina, gasóleo o productos afines. Utilicen un trapo húmedo para evitar que el agua penetre en el interior. No utilicen un chorro de agua directo, ya que se podría alterar la seguridad del aparato.

**GUARDAREL  
DESHUMIDIFICADOR**

- Desenchufen la clavija.
- Limpian el filtro del aire.
- Vacíen completamente el agua de condensación del recipiente.

**ADVERTENCIAS PARA LOS  
CENTROS DE ASISTENCIA**

En el caso de que se deban efectuar operaciones de soldado, tener mucho cuidado con los componentes de plástico y poliestirolo del deshumidificador. Se aconseja proteger esmeradamente tales componentes o mejor aun desmontarlos para efectuar la intervención.

**SCHOONMAKEN VAN DE  
ONTVOCHTIGER**

*Alvorens met het schoonmaken van de ontvochtiger te beginnen moet u altijd eerst de stekker uit het stopcontact halen. Gebruik voor het schoonmaken van de buitenkant alleen schoonmaakproducten en geen benzine, diesel of soortgelijke producten.*

*Gebruik een vochtige doek om te voorkomen dat er water in het apparaat terecht komt. Gebruik geen directe waterstraal omdat de veiligheid van het apparaat hierdoor aangetast kan worden.*

**OPBERGEN VAN DE  
ONTVOCHTIGER**

- *Haal de stekker uit het stopcontact.*
- *Reinig het luchtfilter.*
- *Laat alle condenswater uit de bak lopen.*

**BELANGRIJKE  
AANWIJZINGEN VOOR DE  
SERVICECENTRA**

*Indien laswerkzaamheden uitgevoerd moeten worden moet er bijzondere aandacht aan de delen van kunststof en polystyreen van de ontvochtiger besteed worden. Er wordt geadviseerd om deze onderdelen goed af te dekken of ze tijdelijk te demonteren om het werk uit te kunnen voeren.*

**ΚΑΘΑΡΙΣΜΟΣ ΤΟΥ  
ΑΦΥΓΡΑΝΤΗΡΑ**

Πριν καθαρίσετε τον αφυγραντήρα, να τον αποσυνδέετε πάντα από την πρίζα. Για τον εξωτερικό καθαρισμό πρέπει να χρησιμοποιείτε μόνον απορρυπαντικά και όχι βενζίνη, πετρέλαιο ή παρόμοια προϊόντα. Χρησιμοποιήστε ένα νωπό πανί έτσι ώστε να εμποδίσετε την διείσδυση του νερού στο εσωτερικό της συσκευής. Μην χρησιμοποιείτε κατευθείαν νερό πάνω στη συσκευή, γιατί αυτό μπορεί να έχει επίπτωση στην ασφάλειά της.

**ΑΠΟΘΗΚΕΥΣΗ ΤΟΥ  
ΑΦΥΓΡΑΝΤΗΡΑ**

- Αποσυνδέστε τον από την πρίζα ηλεκτρικού ρεύματος.
- Καθαρίστε το φίλτρο του αέρα.
- Αδειάστε εντελώς το δοχείο από το συμπυκνωμένο νερό.

**ΠΡΟΕΙΔΟΠΟΙΗΣΕΙΣ ΓΙΑ ΤΑ  
ΤΕΧΝΙΚΑ ΥΠΟΣΤΗΡΙΞΗΣ**

Σε περίπτωση που πρέπει να γίνουν επεμβάσεις συγκόλλησης, πρέπει να είστε ιδιαίτερα προσεκτικοί με τα μέρη από πλαστικό και πολυστυρένιο του αφυγραντήρα. Συμβουλευόμαστε να προστατέψετε αυτά τα μέρη με πολύ προσοχή ή να τα αφαιρέσετε προσωρινά για να εκτελέσετε την εργασία.



# SeccoReale

## PANNELLO COMANDI

- 1) Interruttore generale.
- 2) Led segnalazione tanica piena.

## STAND-BY

Tasto (1).  
Per attivare il deumidificatore è sufficiente premere il tasto.

## SCHEMA ELETTRICO

- F1** Protettore termico compressore;
- F2** Termostato antibrinamento;
- H1** Spia luminosa livello max. condensa;
- M1** Motocompressore;
- M2** Ventilatore;
- S1** Interruttore ON - OFF;
- S2** Microinterruttore tanica piena;
- X1** Morsettiera alimentazione;
- X2** Connettore 6 poli;
- Z1** Condensatore compressore.

## CONTROL PANEL

- 1) Main switch.
- 2) "Tank full" LED.

## STAND-BY

Key (1).  
Just press the key to switch on the dehumidifier.

## WIRING DIAGRAM

- F1** Compressor heat protection;
- F2** Anti-frost thermostat;
- H1** Condensate max. level warning light;
- M1** Motor-driven compressor;
- M2** Fan;
- S1** ON - OFF switch;
- S2** Tank full microswitch;
- X1** Power supply terminal board;
- X2** 6 pole connector;
- Z1** Condenser compressor.

## TABLEAU DE COMMANDE

- 1) Interrupteur général.
- 2) Voyant signalant que le bidon est plein.

## STAND-BY

Touche (1)  
Pour activer le déshumidificateur, il suffit de presser la touche.

## SCHEMA ELECTRIQUE

- F1** Disjoncteur compresseur;
- F2** Thermostat antigivrant;
- H1** Voyant lumineux niveau maxi. condensation;
- M1** Motocompresseur;
- M2** Ventilateur;
- S1** Interrupteur ON - OFF;
- S2** Microinterrupteur bidon plein;
- X1** Bornier alimentation;
- X2** Connecteur 6 pôles;
- Z1** Condensateur compresseur.

## BEDIENTEIL

- 1) Hauptschalter.
- 2) Meldeleuchte Kondenswasserhöchststand im Behälter.

## STAND-BY

Taste (1)  
Zum Einschalten des Entfeuchters ist die Taste zu drücken.

## STROMLAUFPLAN

- F1** Schutzschalter Kompressor;
- F2** Vereisungsschutzthermostat;
- H1** Kontrollleuchte max. Kondenswasserstand;
- M1** Motorkompressor;
- M2** Ventilator;
- S1** Schalter ON - OFF;
- S2** Mikroschalter voller Behälter;
- X1** Klemmenbrett Speisung;
- X2** 6-poliger Steckverbinder;
- Z1** Kompressor-Kondensator.

6

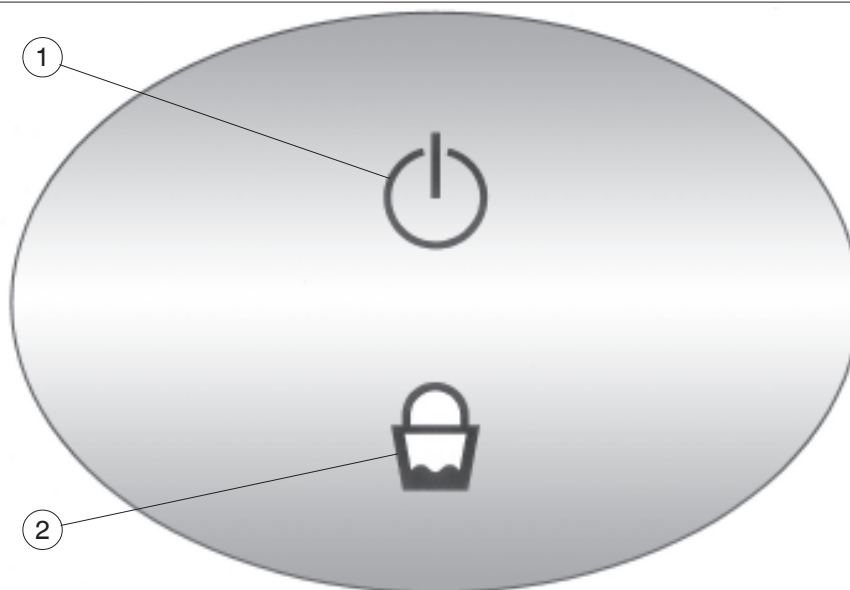

**PANEL DE MANDOS**

- 1) Interruptor general.
- 2) Led de indicación recipiente lleno.

**STAND-BY**

Tecla (1)  
Para activar el deshumidificador es suficiente pulsar la tecla.

**ESQUEMA ELECTRICO**

- F1** Protector térmico compresor;
- F2** Termostato antivibración;
- H1** Testigo luminoso del nivel máximo de condensación;
- M1** Motocompresor;
- M2** Ventilador;
- S1** Interruptor ON-OFF;
- S2** Microinterruptor para recipiente lleno;
- X1** Panel de bornes de alimentación;
- X2** Conector de 6 polos;
- Z1** Condensador compresor.

**BEDIENINGSPANEEL**

- 1) Hoofdschakelaar.
- 2) Led-indicatielampje "bak vol".

**STAND-BY**

Toets (1).  
Om de ontvochtiger in te schakelen hoeft u slechts nog een keer op de toets te drukken.

**ELEKTRISCH SCHEMA**

- F1** Thermische beveiliging compresor;
- F2** Antirijpvormingsthermostaat;
- H1** Led-indicatielampje max. condenswaterniveau;
- M1** Motorcompressor;
- M2** Ventilator;
- S1** AAN-UITschakelaar;
- S2** Microschakelaar "bak vol";
- X1** Voedingsklemmenstrook;
- X2** 6-polige stekker;
- Z1** Condensator compresor.

**ΠΙΝΑΚΑΣ ΕΛΕΓΧΟΥ**

- 1) Γενικός διακόπτης
- 2) Λυχνία επισήμανσης γεμάτου δοχείου.

**STAND-BY**

Κουμπί (1).  
Για την ενεργοποίηση του αφυγραντήρα αρκεί να πατήσετε το κουμπί.

**ΗΛΕΚΤΡΟΛΟΓΙΚΟ ΣΧΕΔΙΟ**

- F1** Θερμικό προστασίας συμπιεστή
- F2** Θερμοστάτης anti-frost
- H1** Φωτεινή λυχνία επιπέδου μέγιστης συμπύκνωσης
- M1** Αεροσυμπιεστής
- M2** Ανεμιστήρας
- S1** Διακόπτης ON-OFF
- S2** Μικροδιακόπτης γεμάτου δοχείου
- X1** Κλέμα τροφοδοσίας
- X2** Ακροδέκτης 4 πόλων
- Z1** Συμπυκνωτής συμπιεστής.

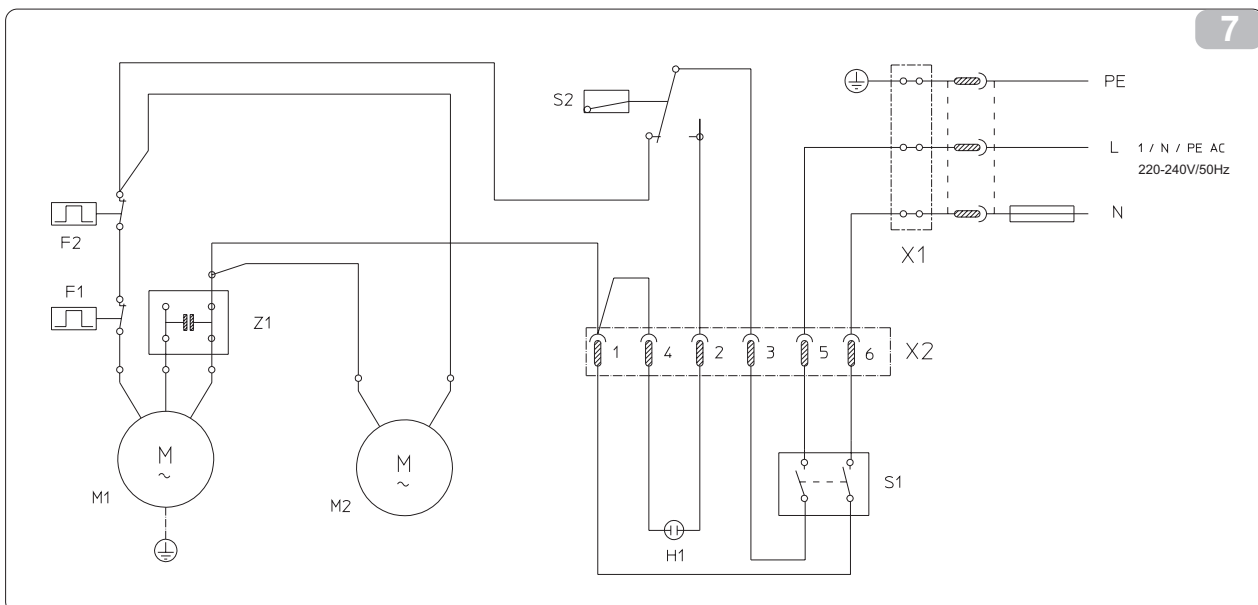

# SeccoReale

## ELETRONICO

### PANNELLO COMANDI

Il deumidificatore da Voi acquistato, è dotato di una logica elettronica che ne governa il funzionamento, in modo da ottimizzare al massimo i consumi e le prestazioni.

- 1) Stand by.
- 2) Led segnalazione tanica piena.
- 3) Tasto selezione potenza di deumidificazione.
- 4) Display luminoso.

### SELEZIONE FUNZIONI

#### STAND-BY

Tasto (1).

Tutte le funzione vengono escluse. Il relativo led è acceso ed il display luminoso è spento. Per attivare il deumidificatore è sufficiente premere di nuovo il tasto.

#### SELEZIONE DELLA POTENZA DI DEUMIDIFICAZIONE

Il display (4) visualizza il potere di deumidificazione prescelto. Per variarlo agire sul tasto (3). Un solo led acceso indica un ridotto potere di deumidificazione. Tutti i led accesi indicano il massimo potere di deumidificazione.

### CONTROL PANEL

*The dehumidifier you have purchased features an electronic logic system which controls operation and optimises consumption and performance.*

- 1) Stand by.
- 2) "Tank full" LED.
- 3) Dehumidification capacity selector key.
- 4) Luminous display.

### SELECTING FUNCTIONS

#### STAND-BY

Key (1).

*All functions are off. The corresponding LED is lit up and the luminous display is turned off. To turn the humidifier on, simply press the key again.*

#### DEHUMIDIFICATION CAPACITY SELECTION

*The display (4) indicates the pre-selected dehumidification capacity. Act on key (3) to change the dehumidification capacity. When just one LED is lit this indicates a low dehumidification capacity. When all the LEDs are lit this indicates maximum dehumidification capacity.*

### TABEAU DE COMMANDE

Le déshumidificateur que vous avez acheté est équipé d'une logique électronique qui gère son fonctionnement de manière à optimiser au maximum sa consommation et ses prestations.

- 1) Stand by.
- 2) Voyants signalant que le bidon est plein.
- 3) Touche de sélection de la puissance de déshumidification.
- 4) Afficheur lumineux.

### SÉLECTION DES FONCTIONS

#### STAND-BY

Touche (1)

Toutes les fonctions sont exclues. Le voyant correspondant est allumé et l'afficheur lumineux est éteint. Pour activer le déshumidificateur, il suffit d'appuyer de nouveau sur la même touche.

#### SELECTION DE LA PUISSANCE DE DESHUMIDIFICATION

L'afficheur (4) visualise la puissance de déshumidification sélectionnée. Pour la modifier, il suffit de presser sur la touche (3). L'allumage d'une seule diode indique une puissance de déshumidification réduite, tandis que l'allumage de toutes les diodes indique une puissance de déshumidification maximale.

### BEDIENTEIL

Der von Ihnen erworbene Entfeuchter ist mit einer elektronischen Logik zur Betriebssteuerung ausgestattet. Verbrauch und Leistung werden hierdurch in höchstem Maß optimiert.

- 1) Stand by.
- 2) Meldeleuchte Kondenswasserhöchststand im Behälter.
- 3) Taste zum Einstellen der Entfeuchterleistung.
- 4) Display.

### ANWAHL DER FUNKTIONEN

#### STAND-BY

Taste (1)

Sämtliche Funktionen sind ausgeschaltet. Die diesbezügliche LED leuchtet und das Display ist dunkel. Durch erneuten Tastendruck wird der Entfeuchter wieder eingeschaltet.

#### EINSTELLEN DER LEISTUNG DES ENTFEUCHTERS

Auf dem Display (4) wird die eingestellte Entfeuchterleistung angezeigt. Zum Ändern des Feuchtigkeitsgrads ist die Taste (3) zu drücken. Eine einzige eingeschaltete Led zeigt eine reduzierte Entfeuchterleistung an. Wenn alle Led eingeschaltet sind, läuft der Entfeuchter mit maximaler Leistung.

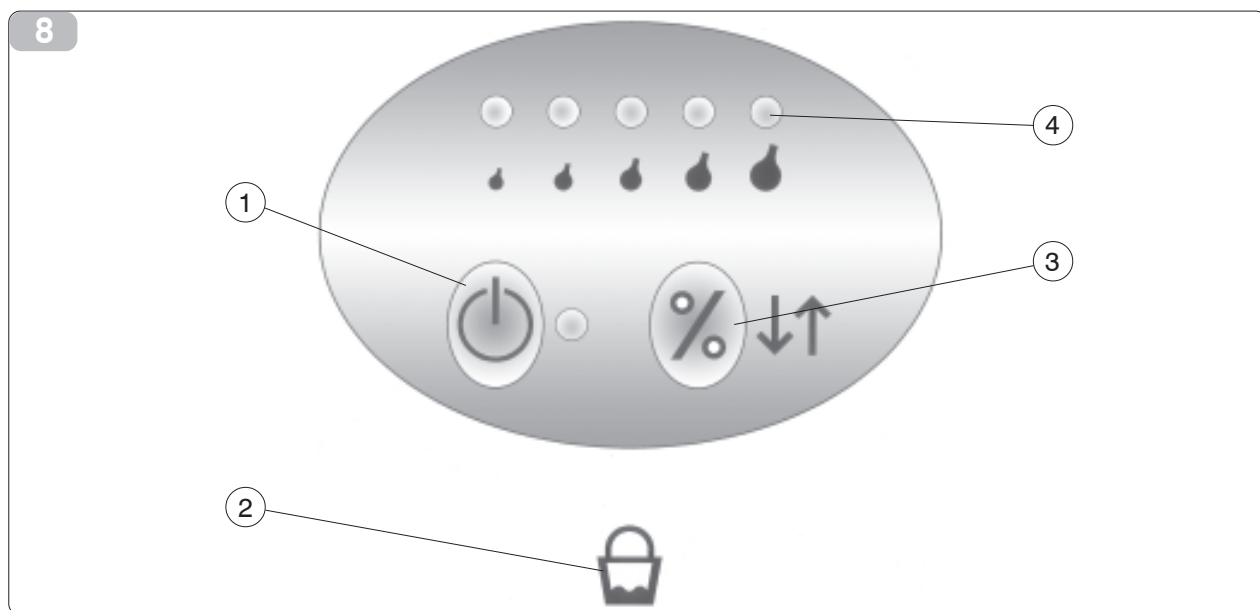

# SeccoReale

## ELETRONICO

### PANEL DE MANDOS

El deshumidificador que han adquirido está provisto de una lógica electrónica que manda su funcionamiento, a fin de optimizar al máximo los consumos y las prestaciones.

- 1) Stand by.
- 2) Led de indicación recipiente lleno.
- 3) Tecla para la selección de la potencia de deshumidificación.
- 4) Display luminoso.

### SELECCIÓN FUNCIONES

#### STAND-BY

Tecla (1)  
Se excluyen todas las funciones. El relativo led está encendido y el display luminoso apagado. Para activar el deshumidificador es suficiente presionar de nuevo la tecla.

#### SELECCIÓN DE LA POTENCIA DE DESHUMIDIFICACIÓN

El display (4) visualiza el poder de deshumidificación seleccionado. Para variarlo utilizar la tecla (3). Un solo led encendido indica un poder reducido de deshumidificación. Todos los led encendidos indican el máximo poder de deshumidificación.

### BEDIENINGSPANEEL

*De door u gekochte ontvochtiger is uitgerust met een elektronische logica die de werking ervan bestuurt, zodat het verbruik en de prestaties maximaal geoptimaliseerd worden.*

- 1) Stand-by.
- 2) Led-indicatielampje "bak vol".
- 3) Keuzetoets ontvochtigingscapaciteit.
- 4) Verlicht display.

### KEUZE VAN DE FUNCTIES

#### STAND-BY

*Toets (1).  
Alle functies zijn uitgeschakeld. De betreffende led is aan en het verlichte display is uit. Om de ontvochtiger weer in te schakelen hoeft u slechts nog een keer op de toets te drukken.*

#### KEUZE VAN DE ONTVOCHTINGSCAPACITEIT

*Het display (4) geeft de ontvochtigingscapaciteit weer waar het apparaat op ingesteld is. Om dit te veranderen moet u op de toets (3) drukken. Als er slechts één led brandt dan betekent dat dat de ontvochtigingscapaciteit beperkt is. Als alle leds branden dan duidt dit erop dat de maximum ontvochtigingscapaciteit ingesteld is.*

### ΠΙΝΑΚΑΣ ΕΛΕΓΧΟΥ

Ο αφυγραντήρας που έχετε αγοράσει, διαθέτει ένα ηλεκτρονικό λογικό σύστημα το οποίο ελέγχει την λειτουργία της συσκευής έτσι ώστε να βελτιστοποιεί όσο το δυνατόν περισσότερο την κατανάλωση και την απόδοσή της.

- 1) Stand by
- 2) Λυχνία επισήμανσης γεμάτου δοχείου
- 3) Κουμπί επιλογής ισχύος αφύγρανσης
- 4) Φωτεινή οθόνη

### ΕΠΙΛΟΓΗ ΛΕΙΤΟΥΡΓΙΩΝ

#### STAND-BY

Κουμπί (1)  
Αποκλείονται όλες οι λειτουργίες. Το αντίστοιχο κουμπί είναι αναμμένο και η φωτεινή οθόνη είναι σβηστή. Για να θέσετε σε λειτουργία τον αφυγραντήρα, αρκεί να πατήσετε και πάλι το κουμπί.

#### ΕΠΙΛΟΓΗ ΤΗΣ ΙΣΧΥΟΣ ΑΦΥΓΡΑΝΣΗΣ

Η οθόνη (4) προβάλλει την ισχύ της αφύγρανσης που έχει προεπιλεγεί. Για να την μεταβάλλετε, χρησιμοποιήστε το κουμπί (3). Μία μόνο αναμμένη λυχνία δείχνει μία μειωμένη ισχύ αφύγρανσης. Όλες οι λυχνίες αναμμένες δείχνουν τη μέγιστη ισχύ αφύγρανσης.

# SeccoReale

## ELETRONICO

### FUNZIONAMENTO CON SCARICO CONTINUO

Per fare funzionare il deumidificatore in scarico continuo eseguire le seguenti operazioni:

- Estrarre la tanica dall'apparecchio.
- Collegare il tubo di gomma fornito a corredo, al raccordo della vaschetta raccolta condensa (nella parte superiore del vano tanica).
- Bloccare il tubo con la fascetta metallica in dotazione
- Premere per cinque secondi il tasto di selezione dell'umidità (3). Il led della tanica lampeggiante indicherà che la funzione di scarico continuo è attivata.



#### AVVERTENZA:

La funzione di scarico continuo viene annullata reinserendo la tanica vuota.

### SCHEMA ELETTRICO

- A1** Scheda elettronica (potenza);
- A2** Scheda elettronica (comando);
- F1** Protettore termico compressore;
- K1** Relais per compressore;
- K2** Comando per ventilatore;
- M1** Motocompressore;
- M2** Ventilatore;
- S1** Microinterruttore tanica piena;
- T1** Trasformatore capacitivo;
- X1** Morsettiera alimentazione;
- X2** Connettore 4 poli;
- Z1** Condensatore compressore.

### OPERATION WITH CONTINUOUS DISCHARGE

To operate the dehumidifier with continuous discharge, carry out the following operations:

- Take the tank out of the appliance.
- Connect the rubber pipe provided in the outfit to the condensate collection tank (at the top of the tank compartment).
- Secure the pipe with the metal clamp provided.
- Keep the humidity selection key (3) pressed for five seconds. The tank LED flashes to indicate that the continuous discharge function is on.

#### WARNING:

When the empty tank is reinserted the continuous discharge function is cancelled.

### WIRING DIAGRAM

- A1** Electronic card (power);
- A2** Electronic card (control);
- F1** Compressor heat protection;
- K1** Compressor relay;
- K2** Fan control;
- M1** Motor-driven compressor;
- M2** Fan;
- S1** Full tank microswitch;
- T1** Capacitive transformer;
- X1** Power supply terminal board;
- X2** 4 pole connector;
- Z1** Condenser compressor.

### FONCTIONNEMENT EN VIDANGE CONTINUE

Pour faire fonctionner le déshumidificateur en vidange continue, effectuer les opérations suivantes:

- Retirer le bidon de l'appareil.
- Relier le tuyau de caoutchouc fourni avec l'appareil au raccord du bac de recueil de la condensation (partie supérieure du logement du bidon).
- Bloquer le tout au moyen du collier métallique fourni.
- Presser pendant 5 secondes la touche de sélection de l'humidité (3). Le clignotement de la diode représentant le bidon, signale que la fonction de vidange continue est activée.

#### AVERTISSEMENT:

La réintroduction du bidon vide annule la fonction de vidange continue.

### SCHEMA ELECTRIQUE

- A1** Carte électronique (alimentation);
- A2** Carte électronique (commande);
- F1** Disjoncteur compresseur;
- K1** Relais pour compresseur;
- K2** Commande pour ventilateur;
- M1** Motocompresseur;
- M2** Ventilateur;
- S1** Microinterrupteur bidon plein;
- T1** Transformateur capacitif;
- X1** Bornier alimentation;
- X2** Connecteur 4 pôles;
- Z1** Condensateur compresseur.

### BETRIEB MIT DAUERABLAß

Für den fortlaufenden Wasserablaß aus dem Entfeuchter während des Betriebes sind die folgenden Arbeitsschritte auszuführen:

- Den Kanister aus dem Gerät nehmen.
- Den mitgelieferten Schlauch mit dem Anschluß des Kondenswasserbehälters (oben im Kanisterraum) verbinden.
- Den Schlauch mit der mitgelieferten Schelle arretieren.
- Die Feuchtigkeitswähltaste 3 Sekunden drücken. Der Blinkzustand der Kanisterled zeigt an, daß die Funktion des Dauerablasses aktiviert ist.

#### ACHTUNG:

Die Dauerablassfunktion wird bei Einsetzen des leeren Kondenswasserbehälters deaktiviert.

### STROMLAUFPLAN

- A1** Elektronische Karte (Leistung);
- A2** Elektronische Karte (Steuerung);
- F1** Schutzschalter Kompressor;
- K1** Relais für Kompressor;
- K2** Ventilatorsteuerung;
- M1** Motorkompressor;
- M2** Ventilator;
- S1** Mikroschalter voller Behälter;
- T1** Kapazitiver Transformator;
- X1** Klemmbrett Speisung;
- X2** 4-poliger Steckverbinder;
- Z1** Kompressor-Kondensator.

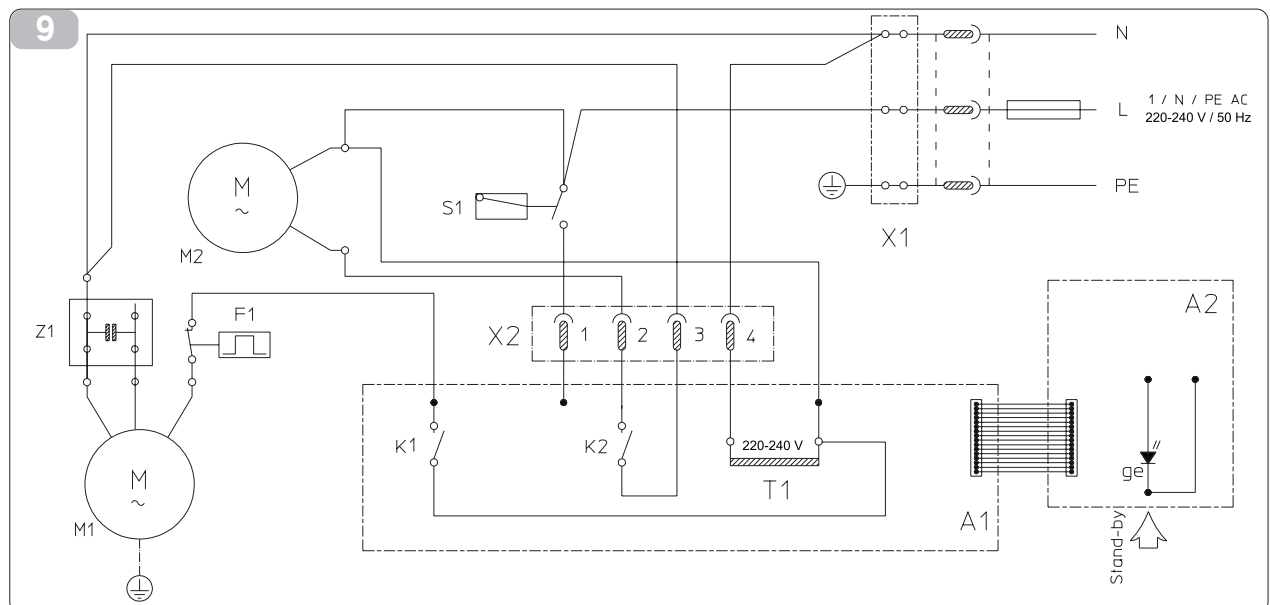

**FUNCIONAMIENTO CON  
DESCARGA CONTINUA**

Para hacer funcionar el deshumidificador en descarga continua, efectuar las operaciones siguientes:

- Extraer el depósito del aparato.
- Conectar el tubo de goma, entregado en dotación, con la unión en la piletta de recogida del condensado (en la parte superior del alojamiento del depósito).
- Bloquear el tubo con la abrazadera metálica en dotación.
- Pulsar por cinco segundos la tecla de selección de la humedad (3). El led del recipiente indicará con destellos que la función de vaciado continuo está activa.

**ADVERTENCIA:**  
La función de descarga continua se anula introduciendo nuevamente el recipiente vacío.

**ESQUEMA ELECTRICO**

- A1** Tarjeta electrónica (potencia);  
**A2** Tarjeta electrónica (mando);  
**F1** Protector térmico del compresor;  
**K1** Relé para compresor;  
**K2** Mando para ventilador;  
**M1** Motocompresor;  
**M2** Ventilador;  
**S1** Microinterruptor de recipiente lleno;  
**T1** Transformador capacitivo;  
**X1** Panel de bornes de alimentación;  
**X2** Conector de 4 polos;  
**Z1** Condensador compresor.

**WERKING MET CONTINUE  
AFTAP**

*Om de ontvochtiger met continue aftap te laten functioneren moet u het volgende doen:*

- *Haal de bak uit het apparaat.*
- *Sluit de meegeleverde rubber slang aan op de aansluiting van de condensopvangbak (aan de bovenkant van het vak waar de bak in ondergebracht is).*
- *Zet de slang met het meegeleverde bandje vast.*
- *Houd de keuzetoets van de vochtigheid (3) vijfseconden lang ingedrukt. Als de led van de bak knippert dan duidt dit erop dat de continue aftapfunctie ingeschakeld is.*

**BELANGRIJK:**  
*De continue aftapfunctie wordt uitgeschakeld als de lege bak weer teruggeplaatst wordt.*

**ELEKTRISCH SCHEMA**

- A1** Elektronische printplaat (vermogen);  
**A2** Elektronische printplaat (bediening);  
**F1** Thermische beveiliging compresor;  
**K1** Relais voor compresor;  
**K2** Bediening voor ventilator;  
**M1** Motorcompresor;  
**M2** Ventilator;  
**S1** Microschakelaar "bak vol";  
**T1** Capacitieve transformator;  
**X1** Voedingsklemmenstrook;  
**X2** 4-polige stekker;  
**Z1** Condensator compresor.

**ΛΕΙΤΟΥΡΓΙΑ  
ΣΥΝΕΧΟΜΕΝΗΣ  
ΑΠΟΧΕΤΕΥΣΗΣ**

Για να λειτουργεί ο αφυγραντής με συνεχόμενη αποχέτευση, ακολουθείστε τις παρακάτω οδηγίες:

- Βγάλτε το δοχείο από την συσκευή.
- Συνδέστε τον λαστιχένιο σωλήνα που σας παρέχεται με τον εξοπλισμό, στο ρακόρ της λεκάνης συλλογής συμπύκνωσης (στο πάνω μέρος της θέσης του δοχείου).
- Ασφαλίστε το σωλήνα με το μεταλλικό σφικτήρα που σας παρέχεται.
- Κρατήστε πιεσμένο για πέντε δευτερόλεπτα το κουμπί επιλογής υγρασίας (3). Η ενδεικτική λυχνία του δοχείου θα αναβοσβήνει δείχνοντας ότι η λειτουργία συνεχόμενης αποχέτευσης βρίσκεται σε λειτουργία.

**ΠΡΟΕΙΔΟΠΟΙΗΣΗ:**  
Η λειτουργία της συνεχόμενης αποχέτευσης ακυρώνεται επανατοποθετώντας το δοχείο κενό.



**ΗΛΕΚΤΡΟΛΟΓΙΚΟ ΣΧΕΔΙΟ**

- A1** Ηλεκτρονική πλακέτα (ισχύος)<sup>ο</sup>  
**A2** Ηλεκτρονική πλακέτα (ελέγχου)<sup>ο</sup>  
**F1** Θερμική προστασία συμπιεστή<sup>ο</sup>  
**K1** Ρελέ συμπιεστή<sup>ο</sup>  
**K2** Έλεγχος ανεμιστήρα<sup>ο</sup>  
**M1** Αεροσυμπιεστής  
**M2** Ανεμιστήρας  
**S1** Μικροδιακόπτης γεμάτου δοχείου  
**T1** Μετασχηματιστής χωρητικότητας<sup>ο</sup>  
**X1** Κλέμα τροφοδοσίας  
**X2** Ακροδέκτης 4 πόλων  
**Z1** Συμπυκνωτής συμπιεστής.

<b>I</b>	<b>GB</b>	<b>F</b>	<b>D</b>	<b>SECCOREALE SECCOREALE ELETTRONICO</b>	
<b>DATI TECNICI</b>	<b>SPECIFICATIONS</b>	<b>DONNEES TECHNIQUES</b>	<b>TECHNISCHEN DATEN</b>	220-240V-50Hz	220-240V-50Hz
Tensione alimentazione	<i>Power supply voltage</i>	Tension d'alimentation	<i>Versorgungsspannung</i>		
Potenza assorbita (condizioni massime di prova ad alto carico)	<i>Power consumption (max high-load test conditions)</i>	Puissance absorbée (conditions extrêmes d'essai à charge élevée.)	<i>Leistungsaufnahme (Schwerste Prüfbedingungen bei hoher Belastung)</i>	240 W	240 W
Corrente assorbita	<i>Current absorbed</i>	Courant absorbé	<i>Stromaufnahme</i>	1,6 A	1,6 A
Consumo medio di esercizio	<i>Average operating consumption</i>	Consommation moyenne d'exercice	<i>Durchschnittlicher Verbrauch beim Betrieb</i>	190 W	190 W
Capacità di deumidificazione 27°C - 65% U.R. 32°C - 80% U.R.	<i>Dehumidification capacity 27°C - 65% U.R. 32°C - 80% U.R.</i>	Capacité de déshumidification 27°C - 65% U.R. 32°C - 80% U.R.	<i>Entfeuchtungsvermögen 27°C - 65% U.R. 32°C - 80% U.R.</i>	5,5 lt / 24h 10 lt / 24h	6,5 lt / 24h 11 lt / 24h
Aria trattata	<i>Air treated</i>	Air traité	<i>Behandelte Luft</i>	140 m³/h	150 m³/h
Refrigerante	<i>Refrigerant</i>	Réfrigérant	<i>Kühlmittel</i>	R 134a	R 134a
Regolatore potenza di deumidificazione	<i>Dehumidification capacity regulator</i>	Régulateur puissance de déshumidification	<i>Entfeuchtungsleistungsregler</i>	-	●
Dispositivo di sbrinamento	<i>Defrosting device</i>	Dispositif de dégivrage	<i>Abtauvorrichtung</i>	●	●
Capacità tanica	<i>Tank capacity</i>	Contenance du bidon	<i>Behälterinhalt</i>	2,5 l	2,5 l
Dimensioni (hxlxp)	<i>Dimensions (hxlxd)</i>	Dimensions (hxlxp)	<i>Maße (H x B x T)</i>	450x330x270mm	450x330x270 mm
Peso	<i>Weight</i>	Poids	<i>Gewicht</i>	14 Kg	14 Kg
Condizioni di funzionamento massimo: bulbo secco / bulbo umido	<i>Max. operating conditions: dry bulb / wet bulb</i>	Conditions maximum de fonctionnement: réservoir sec / réservoir humide	<i>Max. Betriebsbedingungen: Trockenkugeltemperatur / Feuchtkugeltemperatur TK / FK</i>	35°C / 31°C	35°C / 31°C
Condizioni di funzionamento minimo: bulbo secco / bulbo umido	<i>Min. operating conditions: dry bulb / wet bulb</i>	Conditions minimum de fonctionnement: réservoir sec / réservoir humide	<i>Min. Betriebsbedingungen: Feuchtkugeltemperatur FK</i>	5°C / 4°C	2°C / 1°C

DATOS TECNICOS	TECHNISCHE GEGEVENS	ΤΕΧΝΙΚΑ ΣΤΟΙΧΕΙΑ	SECCOREALE	SECCOREALE ELETTRONICO
			220-240V - 50Hz	220-240V - 50Hz
Tensión de alimentación	<i>Voedingsspanning</i>	Τάση τροφοδοσίας	220-240V - 50Hz	220-240V - 50Hz
Potencia absorbida (condiciones máximas de prueba con altas cargas o condiciones del ambiente)	<i>Opgenomen vermogen (zwaarste testomstandigheden bij hoge belasting)</i>	Απορροφημένη ισχύς(μέγιστες συνθήκες δοκιμής υψηλού φορτίου)	240 W	240 W
Consumo electricidad	<i>Opgenomen stroom</i>	Απορροφημένο ρεύμα	1,6 A	1,6 A
Consumo medio de trabajo	<i>Gemiddeld verbruik tijdens de werking</i>	Μέση ισχύς λειτουργίας	190 W	190 W
Capacidad de deshumidificación 27°C - 65% U.R.	<i>Ontvochtigingscapaciteit 27°C - 65% U.R.</i>	Ικανότητα αφύγρανσης 27°C – 65% Σ.Υ.	5,5 lt / 24h	6,5 lt / 24h
32°C - 80% U.R.	<i>32°C - 80% U.R.</i>	32°C – 80% Σ.Υ.	10 lt / 24h	11 lt / 24h
Aire tratado	<i>Behandelde lucht</i>	Επεξεργασία αέρα	140 m <sup>3</sup> /h	150 m <sup>3</sup> /h
Refrigerante	<i>Koelmiddel</i>	Ψυκτικό υγρό	R 134a	R 134a
Regulador de la potencia de deshumidificación	<i>Regelaar ontvochtigingscapaciteit</i>	Ρυθμιστής ισχύος αφύγρανσης	-	●
Dispositivo de descongelación	<i>Ontdooisysteem</i>	Σύστημα απόψυξης	●	●
Capacidad recipiente	<i>Bakinhoud</i>	Χωρητικότητα δοχείου	2,5 l	2,5 l
Medidas (hxlxp)	<i>Afmetingen (hxbxd)</i>	Διαστάσεις (ΥxΜxB)	450x330x270 mm	450x330x270 mm
Peso	<i>Gewicht</i>	Βάρος	14 Kg	14 Kg
Condiciones de funcionamiento máximo: bulbo seco / bulbo húmedo	<i>Maximale werkingsomstandigheden: droge voeler/vochtige voeler</i>	Συνθήκες μέγιστης λειτουργίας: δοχείο στεγνό / δοχείο με υγρασία	35°C / 31°C	35°C / 31°C
Condiciones de funcionamiento mínimo: bulbo seco / bulbo húmedo	<i>Minimale werkingsomstandigheden: droge voeler/vochtige voeler</i>	Συνθήκες ελάχιστης λειτουργίας:δοχείο στεγνό / δοχείο με υγρασία	5°C / 4°C	2°C / 1°C

## INDIVIDUAZIONE DI ANOMALIE DI FUNZIONAMENTO

I

### MANIFESTAZIONI

- Il deumidificatore non funziona.
- Il deumidificatore non deumidifica.
- Il deumidificatore funziona ma non riduce l'umidità nel locale.

### CAUSE

- Spina non collegata.
- La tanica è piena d'acqua.
- Le temperature e l'umidità nell'ambiente sono troppo basse.
- Locale troppo grande.
- Nel locale vi sono troppe fonti di umidità (pentole in ebollizione).

### RIMEDI

- Inserire la spina o accertarsi che vi sia tensione.
- Vuotare la tanica.
- È normale che in certe condizioni l'apparecchio non deumidifichi.

## TROUBLE SHOOTING

GB

### PROBLEM

- *The dehumidifier will not work.*
- *The dehumidifier will not dehumidify.*
- *The dehumidifier works but does not reduce the humidity in the room.*

### LIKELY CAUSE

- *Plug not connected.*
- *Tank full of water.*
- *The temperature and humidity in the room are too low.*
- *Room too large.*
- *In the room there are powerful sources of humidity (boiling pans).*

### SUGGESTED SOLUTION

- *Insert the plug or make sure there is voltage.*
- *Empty the tank.*
- *It is normal in certain conditions for the appliance not to dehumidify.*

## ANOMALIES POSSIBLES

F

### SYMPTOMES

- Le déshumidificateur ne fonctionne pas.
- Le déshumidificateur ne déshumidifie pas.
- Le déshumidificateur fonctionne mais ne réduit pas l'humidité du local.

### CAUSES

- La fiche n'est pas branchée.
- Le bidon est plein d'eau.
- La température et l'humidité du local sont trop basses.
- Le local est trop grand.
- Il y a trop de sources d'humidité dans le local (casserolles avec liquides en ébullition).

### REMEDES

- Introduire la fiche dans prise et s'assurer que le courant arrive bien.
- Vider le bidon.
- Il est normal que l'appareil ne déshumidifie pas dans certaines conditions.

## KLEINE STÖRUNGEN SELBST BEHEBEN

D

### STÖRUNGEN

- Der Entfeuchter funktioniert nicht.
- Der Entfeuchter entfeuchtet nicht.
- Der Entfeuchter arbeitet, die Raumfeuchtigkeit bleibt aber gleich.

### URSACHEN

- Stecker nicht in der Steckdose.
- Maximalwasserstand im Behälter.
- Raumtemperatur und feuchtigkeit sind zu niedrig.
- Zu großer Raum.
- Im Raum befinden sich zu viele Feuchtigkeitsquellen (siedendes Wasser).

### BESEITIGUNG

- Stecker einstecken oder Spannungsversorgung überprüfen.
- Behälter entleeren.
- Es ist normal, daß das Gerät unter gewissen Umständen nicht entfeuchtet.

## DETECCION DE ANOMALIAS DE FUNCIONAMIENTO

MANIFESTACIONES	CAUSAS	REMEDIOS
<ul style="list-style-type: none"><li>• El deshumidificador no funciona.</li></ul>	<ul style="list-style-type: none"><li>• No está enchufado.</li><li>• El recipiente de recogida de agua está lleno.</li></ul>	<ul style="list-style-type: none"><li>• Enchufar el aparato y fijarse que haya tensión.</li><li>• Vaciar el recipiente.</li></ul>
<ul style="list-style-type: none"><li>• El deshumidificador no deshumidifica.</li></ul>	<ul style="list-style-type: none"><li>• La temperatura y la humedad ambiente son demasiado bajas.</li></ul>	<ul style="list-style-type: none"><li>• Es normal que en ciertas condiciones el aparato no deshumidifique.</li></ul>
<ul style="list-style-type: none"><li>• El deshumidificador funciona pero no reduce la humedad del local</li></ul>	<ul style="list-style-type: none"><li>• El local es demasiado grande.</li><li>• En el local hay demasiadas fuentes de humedad (líquidos en ebullición).</li></ul>	

E

## ZELF KLEINE STORINGEN VERHELPE

STORING	OORZAAK	OPLOSSING
<ul style="list-style-type: none"><li>• <i>De ontvochtiger functioneert niet.</i></li></ul>	<ul style="list-style-type: none"><li>• <i>Stekker niet in het stopcontact.</i></li><li>• <i>Bak vol met water.</i></li></ul>	<ul style="list-style-type: none"><li>• <i>Stekker in het stopcontact steken en controleren of er netspanning is.</i></li><li>• <i>Bak legen.</i></li></ul>
<ul style="list-style-type: none"><li>• <i>De ontvochtiger ontvochtigt niet.</i></li></ul>	<ul style="list-style-type: none"><li>• <i>Temperatuur en vochtigheid in de ruimte te laag.</i></li><li>• <i>Ruimte te groot.</i></li></ul>	<ul style="list-style-type: none"><li>• <i>Onder bepaalde omstandigheden is het volstrekt normaal dat het apparaat niet ontvochtigt.</i></li></ul>
<ul style="list-style-type: none"><li>• <i>De ontvochtiger functioneert maar vermindert de vochtigheid in de ruimte niet.</i></li></ul>	<ul style="list-style-type: none"><li>• <i>Teveel vochtigheidsbronnen (pannen met kokend water e.d.) in de ruimte.</i></li></ul>	

NL

## ΕΝΤΟΠΙΣΜΟΣ ΑΝΩΜΑΛΙΩΝ ΛΕΙΤΟΥΡΓΙΑΣ

ΠΡΟΒΛΗΜΑΤΑ	ΑΙΤΙΕΣ	ΛΥΣΕΙΣ
<ul style="list-style-type: none"><li>• Ο αφυγραντής δεν λειτουργεί.</li></ul>	<ul style="list-style-type: none"><li>• Η συσκευή δεν έχει συνδεθεί με το ρεύμα.</li><li>• Το δοχείο είναι γεμάτο από νερό.</li></ul>	<ul style="list-style-type: none"><li>• Βάλτε την πρίζα ή σιγουρευτείτε ότι υπάρχει ρεύμα.</li><li>• Αδειάστε το δοχείο.</li></ul>
<ul style="list-style-type: none"><li>• Ο αφυγραντής δεν κάνει αφύγρανση.</li></ul>	<ul style="list-style-type: none"><li>• Οι θερμοκρασίες και η υγρασία στο χώρο είναι πολύ χαμηλές.</li><li>• Ο χώρος είναι πολύ μεγάλος.</li></ul>	<ul style="list-style-type: none"><li>• Είναι φυσιολογικό η συσκευή σε συγκεκριμένες θερμοκρασίες να μην κάνει αφύγρανση.</li></ul>
<ul style="list-style-type: none"><li>• Ο αφυγραντής λειτουργεί αλλά δεν μειώνει την υγρασία στο χώρο.</li></ul>	<ul style="list-style-type: none"><li>• Στο χώρο υπάρχουν ισχυρές πηγές υγρασίας (κατσαρόλες που βράζουν).</li></ul>	

GR



Olimpia Splendid S.p.A.  
Via Guido Rossa 1-3  
42044 Gualtieri (RE) Italy

Tel. +39 0522 22601  
Fax +39 0522 828745

[www.olimpiasplendid.it](http://www.olimpiasplendid.it)  
[service@olimpiasplendid.it](mailto:service@olimpiasplendid.it)



Il servizio di Contact Center fornisce:  
- attivazione della SuperGaranzia Commerciale  
- attivazione d'intervento tecnico di assistenza in garanzia

I dati tecnici e le caratteristiche estetiche dei prodotti possono subire cambiamenti. Olimpia Splendid si riserva di modificarli in ogni momento senza preavviso.